



## Nadelverschlussdüse Typ 5NTT

Systemdüse mit konventionellem Heizelement,  
verschraubt von Trennebene

### TECHNISCHE DATEN

#### 5NTT

Nadel-Ød 3 mm

Schmelzekanal-Ød 4,8 mm

Angusspunkt-Ød 0,8/1,0/1,2/1,4 mm

Betriebsspannung 230 V<sub>AC</sub>\*

Nennlänge der Düse (L) in mm

50 60 80 100 120

■ ■ ■ ■ ■

Für weitere Düsenlängen kontaktieren Sie uns!

\* Volt Alternating Current (Wechselstrom)

■ verfügbar

### HINWEISE

Stromstecker CMT und Thermostecker CMLK  
sind separat zu bestellen.



WEBCODE  
32120



Düse mit Nadelführung  
Vorkammer-Ausführungen LA

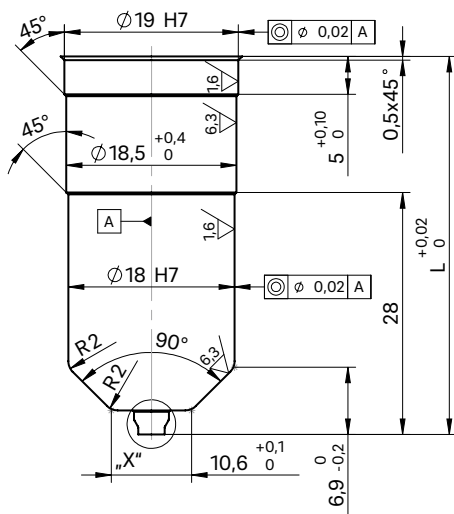

„X“ Ausführung der Nadelführung  
siehe nachfolgende Seite

**EINBAU**

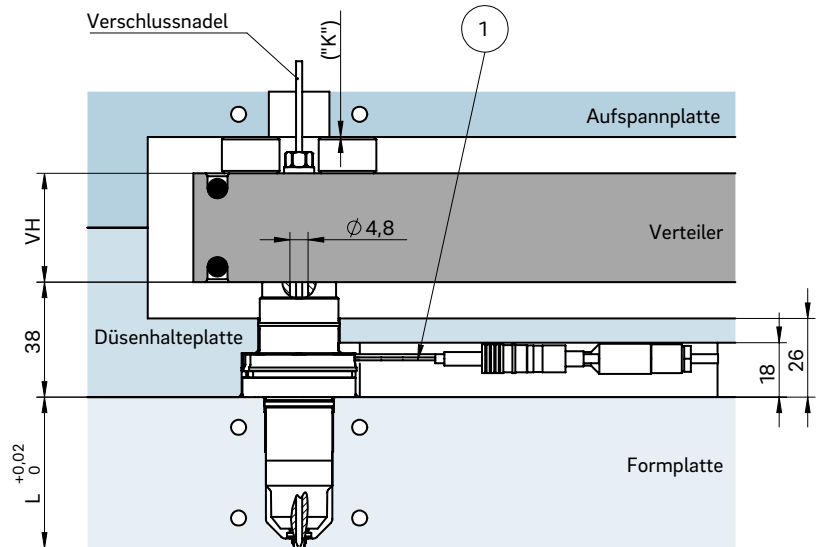

Düse mit Nadelführung  
Vorkammer-Ausführung KA

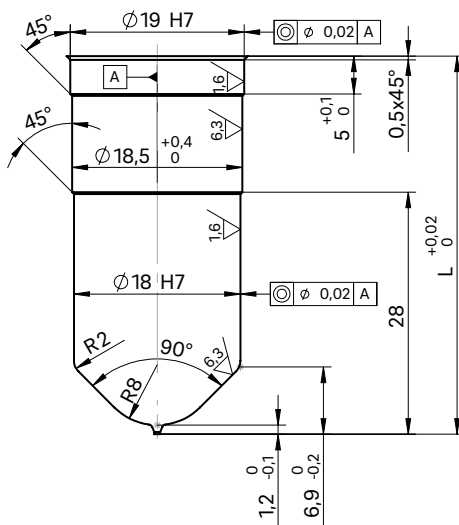

Beispiel Ausnehmung für Düsenkopf, Strom- und Thermofühleranschluss

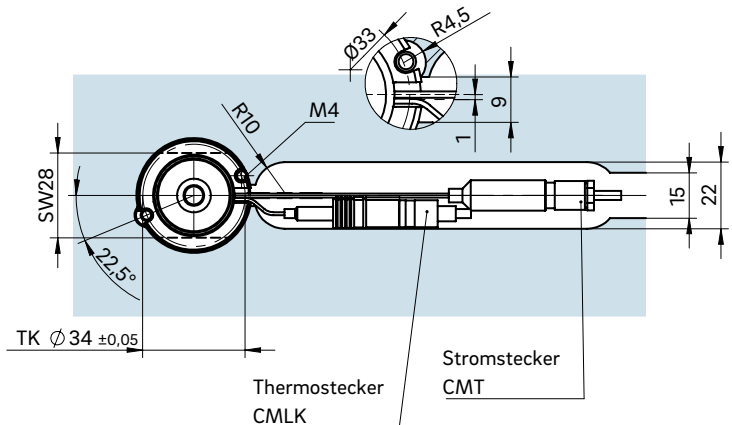

Das für die Wärmeausdehnung erforderliche Maß „K“ ist durch Übersleifen der Druckstücke (12+0,1 mm) sicherzustellen! Ermitteln Sie die Differenz zwischen der Höhe des Verteilersystems und der Höhe der Rahmenplatte im montierten Zustand! ΔT gibt die Temperaturdifferenz zwischen der Verarbeitungs- und der Formtemperatur an!

VH	ΔT (°C)	100	150	200	250	300	350
36 mm	K (mm)	0,021	0,059	0,098	0,137	0,177	0,217
46 mm	K (mm)	0,033	0,078	0,124	0,170	0,218	0,264
56 mm	K (mm)	0,046	0,097	0,150	0,203	0,258	0,311

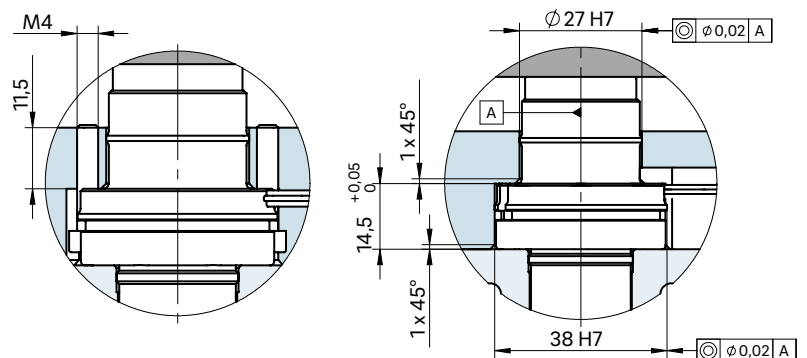

① Strom- und Thermofühleranschluss in diesem Bereich 1 x biegsam; Mindestradius R8  
SW = Abflachung am Düsenkopf



# Nadelverschlussdüse Typ 5NTT

Vorkammer-Ausführungen LA, LA mit Titanring, LAZ und KA

## VORKAMMER-AUSFÜHRUNGEN



Ausführung Nadelführung  
Vorkammer-Ausführung LA

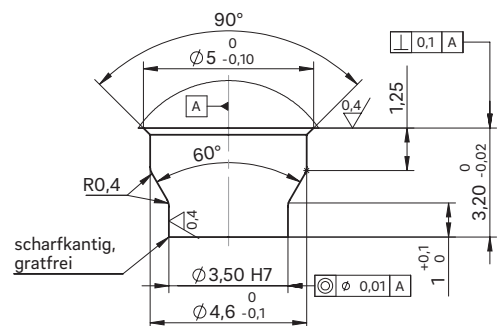
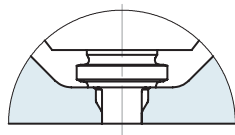

### Nadelführung LA

aus pulvermetallurgischem Stahl

Im Bedarfsfall kann die Nadelführung ohne großen Aufwand gewechselt werden. Durch Austausch der Nadelführung und der Nadel lässt sich der Angusspunkt- $\varnothing$  – ohne Nacharbeit am Formnest – vergrößern bzw. verkleinern. Durch die exakte Nadelführung wird ein nahezu verschleißloses Verschließen des sauberen Angusspunktes ohne Gratabbildung erreicht.

### Vorteile:

- Lange Lebensdauer und Verschleißfestigkeit
- Verschleißteile sind problemlos austauschbar
- Hervorragende und überstandsfreie Angussqualität
- Sehr gute optische Oberflächenqualität
- Keine Erneuerung bzw. Nacharbeit der Formeinsätze notwendig
- Geringe Scherbeanspruchung



Ausführung Nadelführung  
Vorkammer-Ausführung LA  
mit Titanring

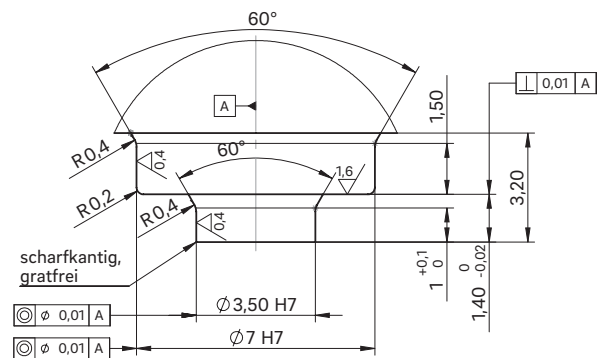
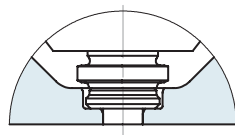

### Nadelführung LA

Sonderausführung mit Titanring

Die thermische Isolierung der Nadelführung durch einen Titanring erweitert den Einsatzbereich der Nadelverschlussdüse auf folgende Kunststoffe:

- Polyamide (PA4.6, PA6.6, HTN)
- Thermoplastische Polyester (PBT, PET)
- Flüssigkeitskristalline Polymere (LCP)
- Polyetheretherketone (PEEK)



**Einbaumaße Vorkammer-Ausführung LAZ**

ØD	ØS7	t6
0,8	2,2	0,91
1,0	2,4	1,05
1,2	2,6	1,20
1,4	2,8	1,34



Ausführung Nadelführung  
Vorkammer-Ausführung LAZ

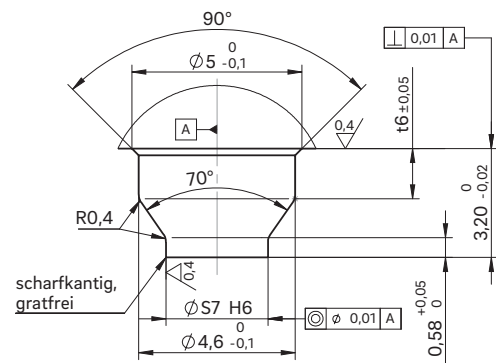
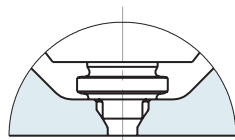

**Nadelführung LAZ**  
aus pulvermetallurgischem Stahl

Im Bedarfsfall kann die Nadelführung ohne großen Aufwand gewechselt werden. Durch Austausch der Nadelführung und der Nadel lässt sich der Angusspunkt-Ø – ohne Nacharbeit am Formnest – vergrößern bzw. verkleinern. Durch die exakte Nadelführung wird ein nahezu verschleißloses Verschließen des sauberen Angusspunktes ohne Gratbildung erreicht. Die Nadelführung LAZ hat eine verjüngte Form mit einer kleineren Kontaktfläche, die einen kleineren Abdruck erzeugt. Diese Ausführung eignet sich für Artikel mit geringen Wandstärken oder für Artikelkonturen, die keinen größeren Abdruck zulassen.

**Vorteile:**

- Lange Lebensdauer und Verschleißfestigkeit
- Verschleißteile sind problemlos austauschbar
- Hervorragende und überstandsfreie Angussqualität
- Sehr gute optische Oberflächenqualität
- Keine Erneuerung bzw. Nacharbeit der Formeinsätze notwendig
- Geringe Scherbeanspruchung



Ausführung Nadelführung  
Vorkammer-Ausführung KA

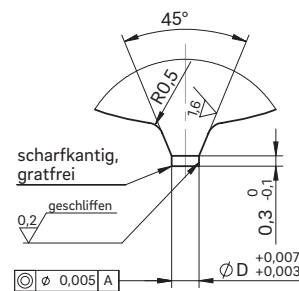
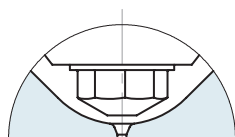

**Nadelführung KA**  
Wird eingesetzt, wenn eine zweite Markierung am Artikel nicht erlaubt ist.

Bei Auswahl des Materials für den Einsatz ist die Nadelhärte von HRC64±2 zu berücksichtigen!