



Offene
Heißkanalsysteme



2.5 Anschlusselemente

BEHEIZTE AUFNAHMEN

Seite



AHJ4-6

Beheizte Aufnahme zum Einsatz von Systemdüsen als Einzeldüsen

20



AHJ8-12

Beheizte Aufnahme zum Einsatz von Systemdüsen als Einzeldüsen

30

ANSCHLUSSTÜCKE



AK

Anschlussstück als Verbindung zwischen Maschinendüse und Verteiler

40



AKV

Anschlussstück als Verbindung zwischen Maschinendüse und Verteiler

50



AS

Anschlussstück als Verbindung zwischen Maschinendüse und Verteiler

60



ASV

Anschlussstück als Verbindung zwischen Maschinendüse und Verteiler

70



Beheizte Aufnahme Typ AHJ4-6

Beheizte Aufnahme zum Einsatz von Systemdüsen als Einzeldüsen

TECHNISCHE DATEN

AHJ4-6

Betriebsspannung 230 V_{AC} *

Aufnahme Gerade (G)/Radius (R)/
Winkel (W)

Einsetzbar bei Düsentyp/Lieferzeiten:

Typ	4SHF/DHF	5SHF/DHF 5SHT/DHT	6SHF/DHF 6SHT/DHT
AHJ4	■		
AHJ5		■	
AHJ6			■

* Volt Alternating Current (Wechselstrom)

■ kurze Lieferzeit

HINWEISE

Empfehlung für die Verarbeitung von thermisch empfindlichen Kunststoffen.

Mittels beheizter Aufnahme können die oben angegebenen Düsentypen auch als Einzeldüse eingesetzt werden.

Bei Bestellung Ausführung der Maschinendüse angeben.



Typ	Beheizte Aufnahme (mm)		Einbau (mm)	
	Ød1	Ød	A	B
			Festigkeitsklasse 12.9 (DIN EN ISO 4762) Schraubengröße	Festigkeitsklasse 12.9 (DIN EN ISO 4762) Schraubengröße
AHJ4	4,0	3,8	4 x M10 x ...	2 x M5 x 16
AHJ5	5,0	4,8	4 x M10 x ...	2 x M5 x 16
AHJ6	6,0	6,0	4 x M12 x ...	2 x M5 x 16

Detail „Z“

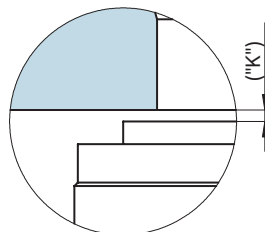

Das für die Wärmeausdehnung erforderliche Maß „K“ ist durch Überschleifen des Zentreflansches sicherzustellen! Ermitteln Sie die Differenz zwischen der Höhe der Düse (mit Aufnahme) und der Höhe des Aufbaus im montierten Zustand! ΔT gibt die Temperaturdifferenz zwischen der Verarbeitungs- und der Formtemperatur an!

ΔT (°C)	100	150	200	250	300	350
K (mm)	0,06	0,08	0,09	0,11	0,13	0,16

WEBCODE
24010



EINBAU

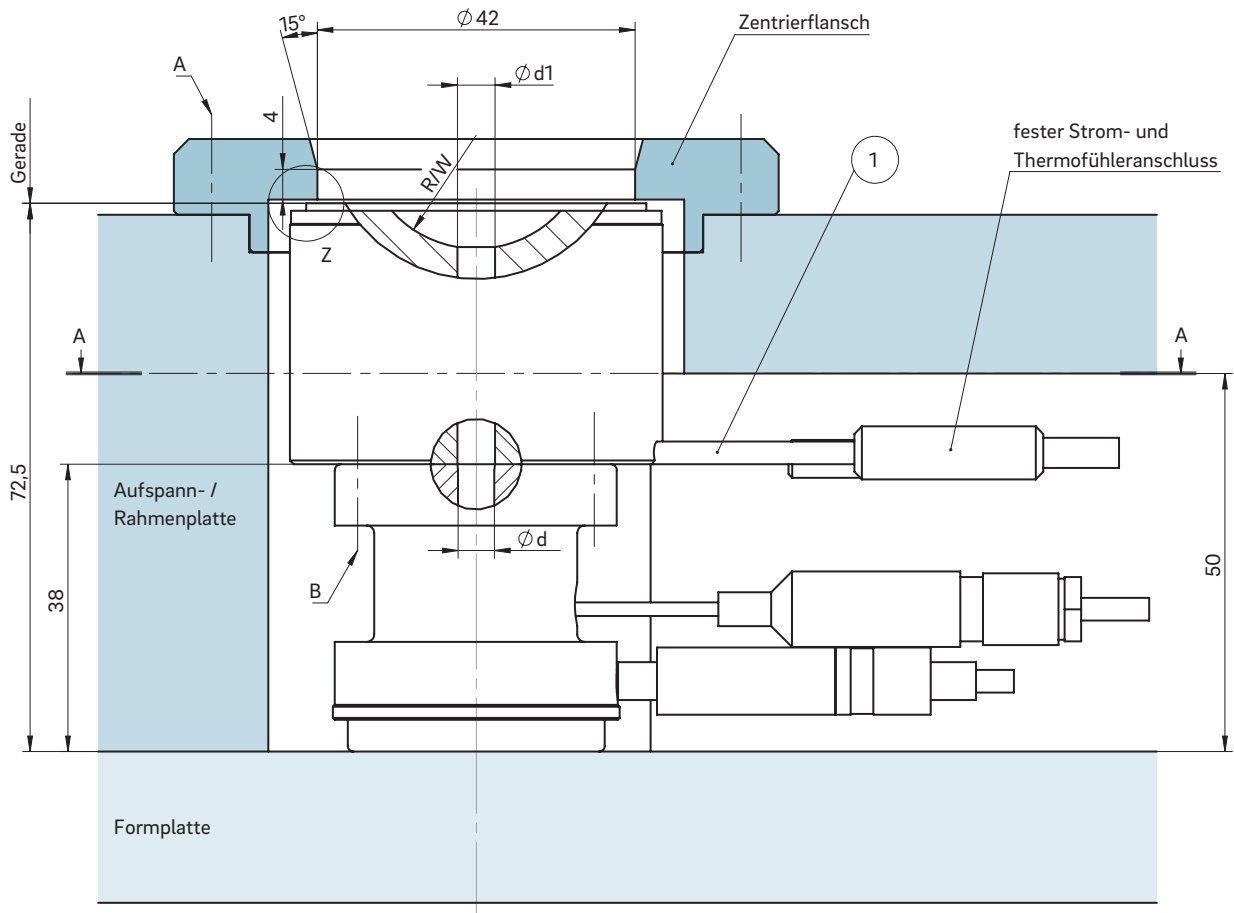

Schnitt A-A: Ausnehmung für Beheizte Aufnahme AHJ4-6

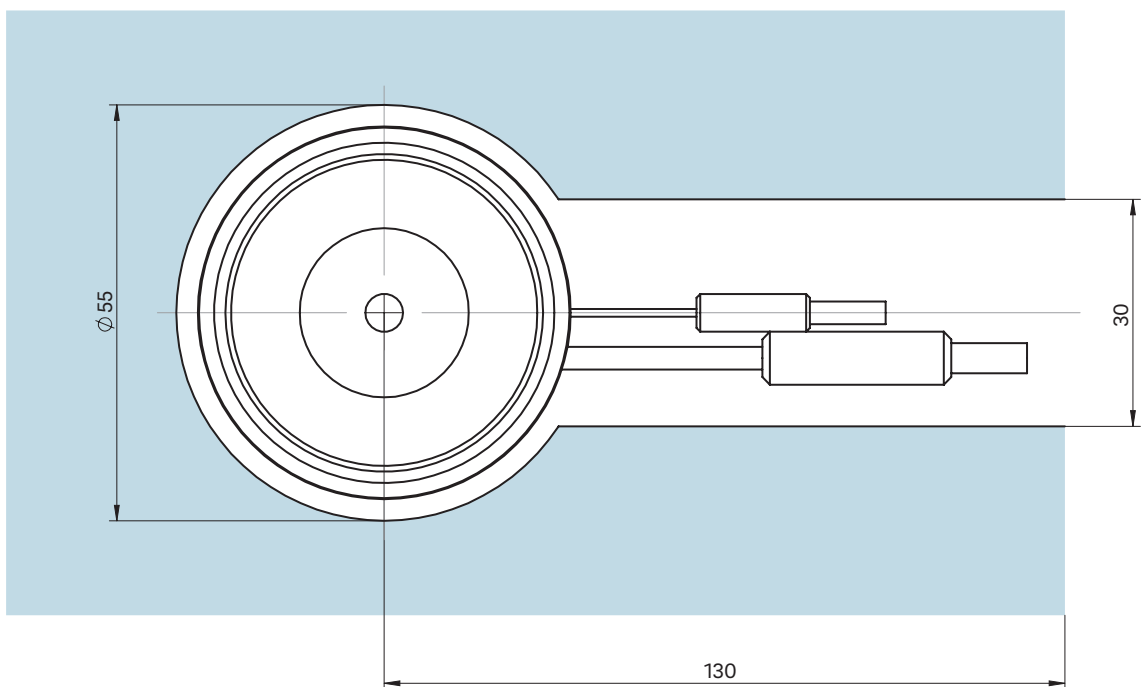

① Strom- und Thermofühleranschluss in diesem Bereich 1 × biegsam; Mindestradius R8



Beheizte Aufnahme Typ AHJ8-12

Beheizte Aufnahme zum Einsatz von Systemdüsen als Einzeldüsen

TECHNISCHE DATEN

AHJ8-12

Betriebsspannung 230 V_{AC} *

Aufnahme Gerade (G)/Radius (R)/
Winkel (W)

Einsetzbar bei Düsentyp/Lieferzeiten:

Typ	8SHT/DHT	10SHT/DHT	12SHT/DHT
AHJ8	■		
AHJ10		■	
AHJ12			■

* Volt Alternating Current (Wechselstrom)

■ kurze Lieferzeit

HINWEISE

Empfehlung für die Verarbeitung von thermisch empfindlichen Kunststoffen.

Mittels beheizter Aufnahme können die oben angegebenen Düsentypen auch als Einzeldüse eingesetzt werden.

Bei Bestellung Ausführung der Maschinendüse angeben.



Beheizte Aufnahme (mm)			Einbau (mm)	
Typ	Ød1	Ød	A	B
			Festigkeitsklasse 12.9 (DIN EN ISO 4762) Schraubengröße	Festigkeitsklasse 12.9 (DIN EN ISO 4762) Schraubengröße
AHJ8	6,0	7,5	4 x M12 x ...	2 x M5 x 25
AHJ10	8,0	10,0	4 x M12 x ...	2 x M5 x 25
AHJ12	10,0	12,0	4 x M16 x ...	2 x M5 x 25

Detail „Z“

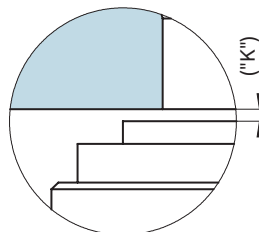

Das für die Wärmeausdehnung erforderliche Maß „K“ ist durch Übersleifen des Zentreflansches sicherzustellen! Ermitteln Sie die Differenz zwischen der Höhe der Düse (mit Aufnahme) und der Höhe des Aufbaus im montierten Zustand! ΔT gibt die Temperaturdifferenz zwischen der Verarbeitungs- und der Formtemperatur an!

ΔT (°C)	100	150	200	250	300	350
K (mm)	0,04	0,08	0,12	0,16	0,20	0,25

WEBCODE
24020



EINBAU

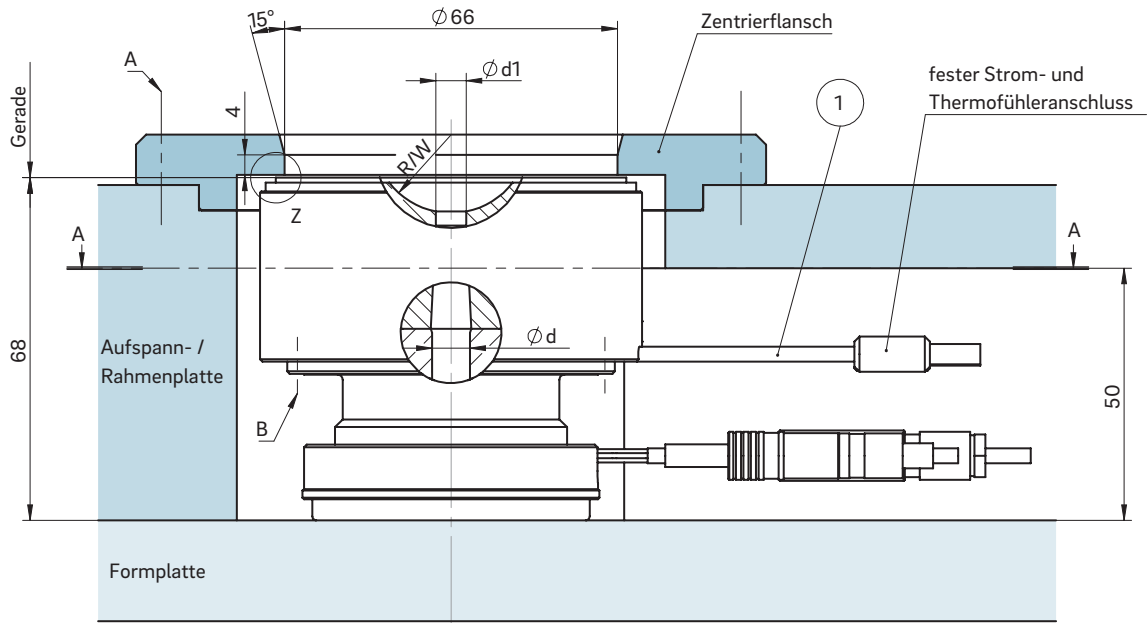

Schnitt A-A: Ausnehmung für Beheizte Aufnahme AHJ8-12

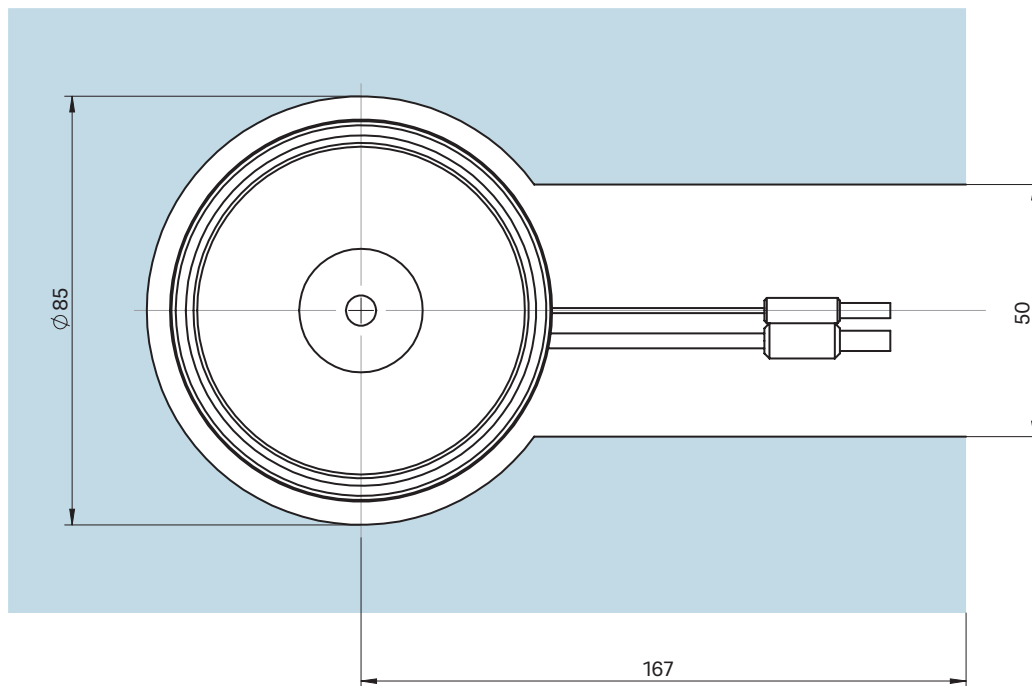

① Strom- und Thermofühleranschluss in diesem Bereich 1 × biegsam; Mindestradius R8



Anschlussstück Typ AK

Anschlussstück als Verbindung zwischen Maschinendüse und Verteiler

TECHNISCHE DATEN

AK

Aufnahme Gerade (G)/Radius (R)/
Winkel (W)

Anschlussstück (mm):

Typ	Ød1	Ød2	
AK3	3	3	■
AK4	4	4	■
AK5	5	5	■
AK6	6	6	■
AK8	6	8	■

■ kurze Lieferzeit

HINWEISE

Bei Bestellung Ausführung der Maschinendüse angeben.

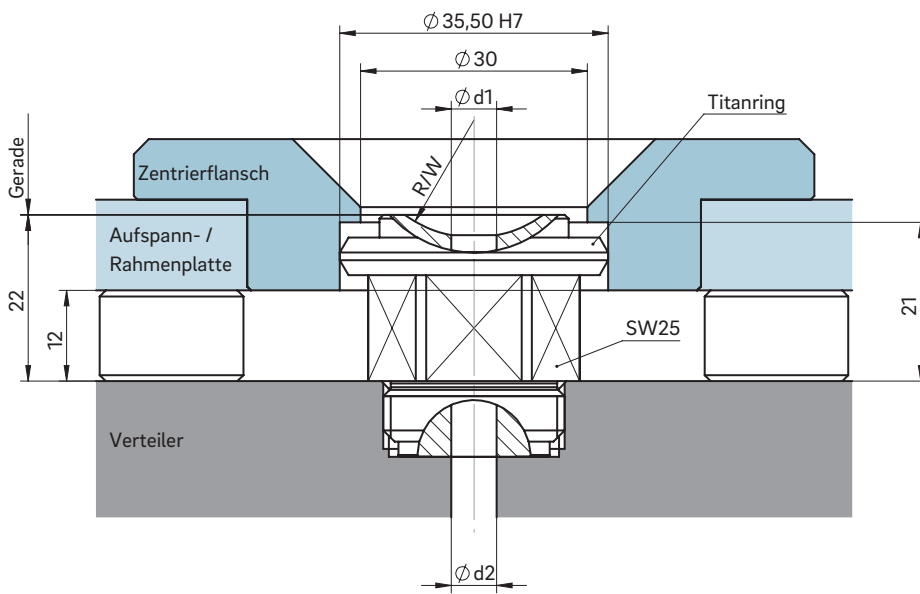

WEBCODE
24110

**EINBAU**



Anschlussstück Typ AKV

Anschlussstück als Verbindung zwischen Maschinendüse und Verteiler

TECHNISCHE DATEN

AKV

Betriebsspannung 230 V_{AC} *

Aufnahme Gerade (G)/Radius (R)/
Winkel (W)

**Nennlänge L (mm) des Anschlussstückes/
Lieferzeiten:**

Typ	40	50	60
AKV3	■	■	■
AKV4	■	■	■
AKV5	■	■	■
AKV6	■	■	■
AKV8	■	■	■

* Volt Alternating Current (Wechselstrom)

■ kurze Lieferzeit

HINWEISE

Bei Bestellung Ausführung der Maschinendüse angeben.



Typ	Anschlussdüse (mm)	
	Ød1	Ød2
AKV3	3	3
AKV4	4	4
AKV5	5	5
AKV6	6	6
AKV8	6	8

WEBCODE
24120



Anschlussstück Typ AS

Anschlussstück als Verbindung zwischen Maschinendüse und Verteiler

TECHNISCHE DATEN

AS

Aufnahme Gerade (G)/Radius (R)/
Winkel (W)

Anschlussstück (mm):

Typ	Ød1	Ød2	
AS10	8	10	■
AS12	10	12	■
AS14	12	14	■
AS16	14	16	■

■ kurze Lieferzeit



HINWEISE

Bei Bestellung Ausführung der Maschinendüse angeben.

WEBCODE
24130

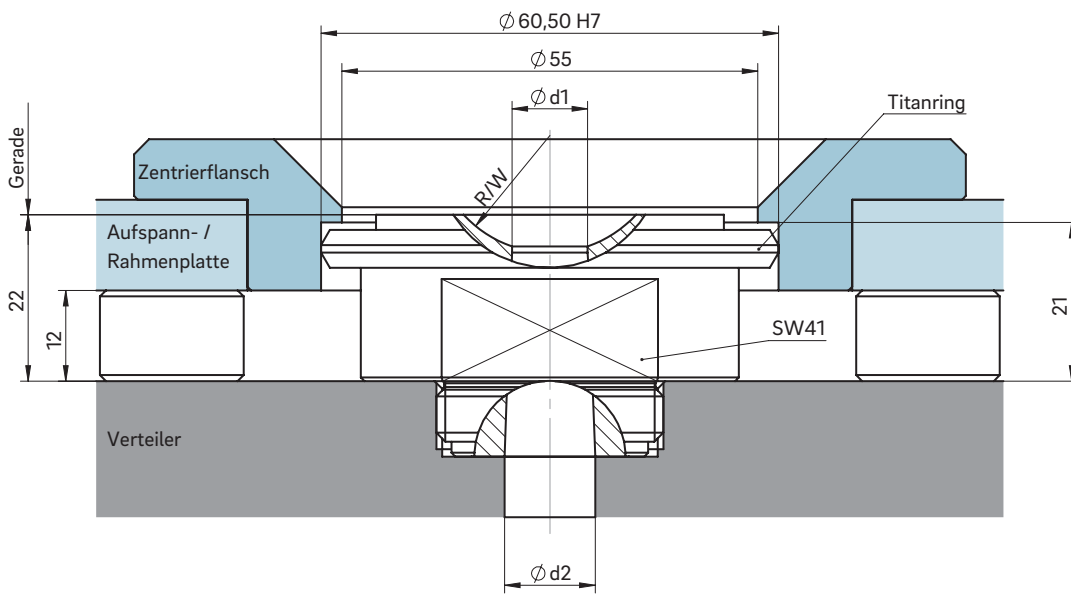
**EINBAU**



Anschlussstück Typ ASV

Anschlussstück als Verbindung zwischen Maschinendüse und Verteiler

TECHNISCHE DATEN

ASV

Betriebsspannung 230 V_{AC} *

Aufnahme Gerade (G)/Radius (R)/
Winkel (W)

**Nennlänge L (mm) des Anschlussstückes/
Lieferzeiten:**

Typ	40	50	60
ASV10	■	■	■
ASV12	■	■	■
ASV14	■	■	■
ASV16	■	■	■

* Volt Alternating Current (Wechselstrom)

■ kurze Lieferzeit

HINWEISE

Bei Bestellung Ausführung der Maschinendüse angeben.



WEBCODE
24140

Typ	Anschlussdüse (mm)	
	Ød1	Ød2
ASV10	8	10
ASV12	10	12
ASV14	12	14
ASV16	14	16



EINBAU

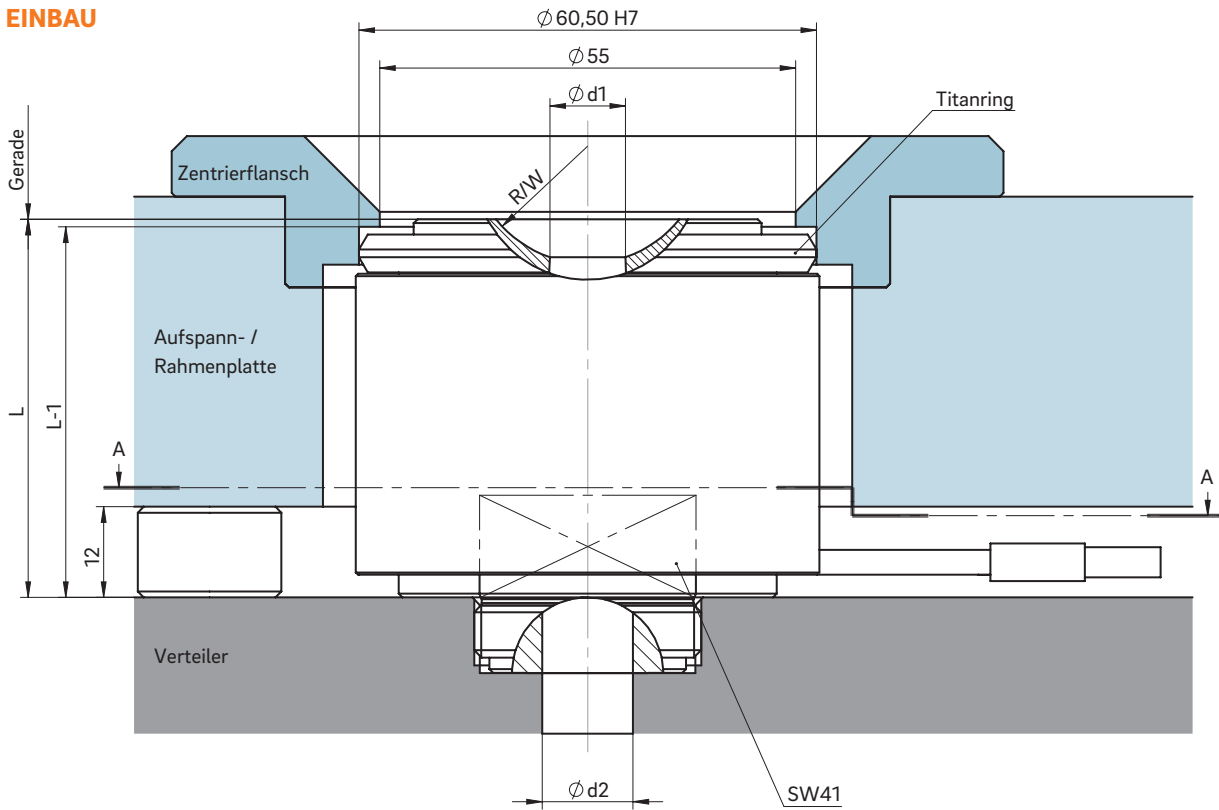

Schnitt A-A: Ausnehmung für Anschlussstück, Strom- und Thermofühlerkabel

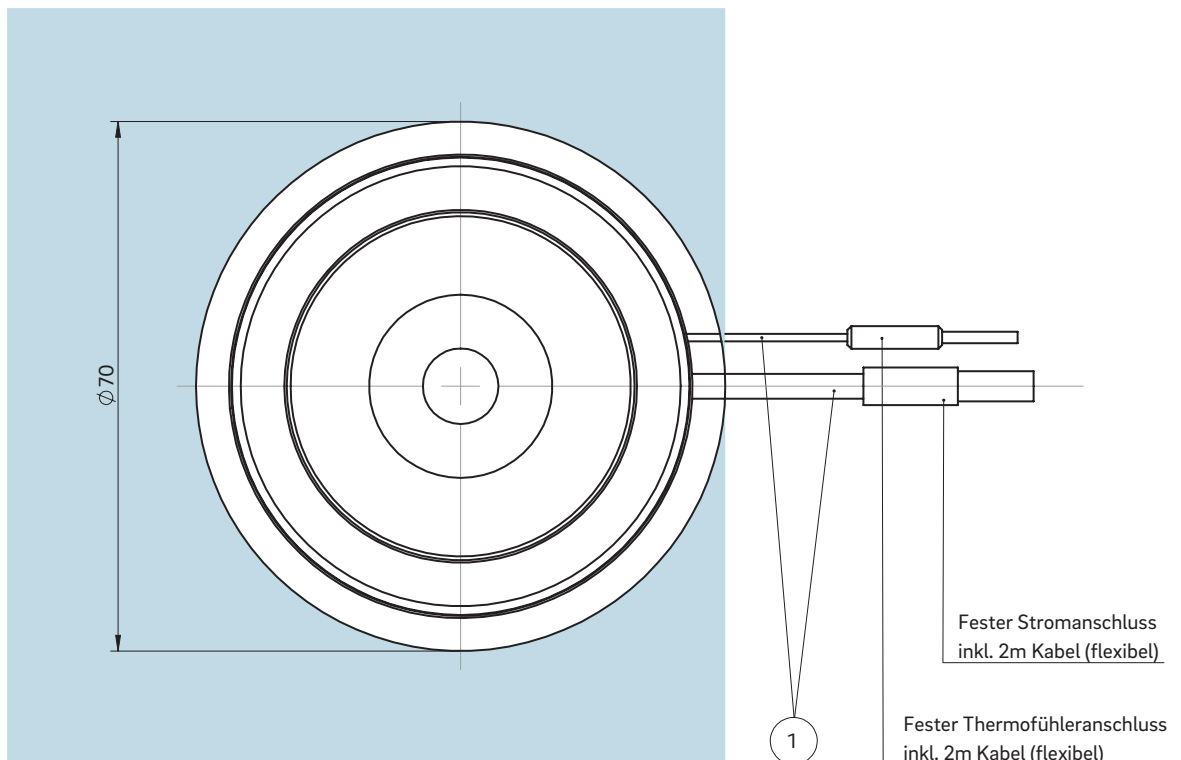

① Strom- und Thermofühleranschluss in diesem Bereich 1 × biegebar; Mindestradius R8