



**Nadelverschluss-  
systeme**



## Verteilersysteme

Je nach gewünschter Anwendung stehen unterschiedliche Verteilervarianten zur Verfügung – von teil- oder vollbalanciert bis hin zu kundenspezifischen Speziallösungen. Durch eine variable Positionierung der Heißkanaldüsen ist das Stichmaß frei wählbar, was eine individuelle Gestaltung der Werkzeuge ermöglicht.

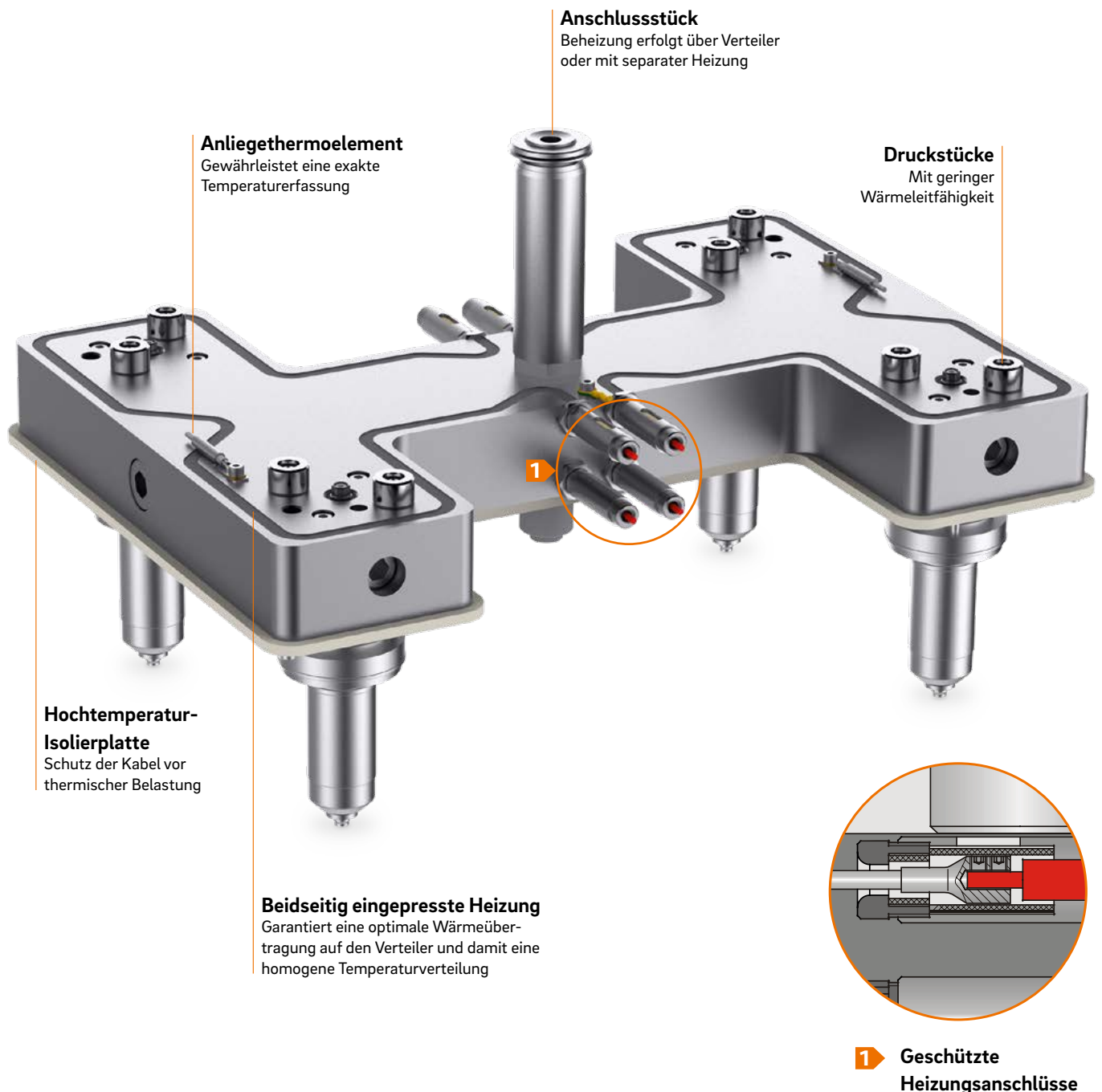

## HOMOGENE TEMPERATURFÜHRUNG DANK EINGEPRESSTER HEIZUNGEN

Alle schmelzeführenden Bauteile sind außenbeheizt, wodurch ein optimaler Schmelzefluss bei geringstmöglichem Druckverlust gewährleistet wird. Eingepresste Heizungen garantieren eine optimale Wärmeübertragung auf den Verteilerblock. Das Ergebnis ist eine homogene Temperaturverteilung.

## GESCHÜTZTE STROMANSCHLÜSSE – HOHE WARTUNGSFREUNDLICHKEIT

Mittels Stahl- und Keramikhülsen werden die Stromanschlüsse vor Beschädigung geschützt. Die mechanische Reinigung der Verteilerkanäle ist einfach und schnell möglich. Eine Reinigung im Wirbelbettbad oder Ofen ist ebenfalls möglich.

## DER CADHOC® SYSTEM-DESIGNER – ERSTKLASSIGE SOFTWARE ZU IHRER UNTERSTÜTZUNG

Mit dem CADHOC® System-Designer erfüllen wir Ihren Wunsch nach schneller Bereitstellung von Produktdaten zu Einzelkomponenten bis hin zu kompletten Heißkanalsystemen inklusive des Negativvolumens:

Der CADHOC® System-Designer ermöglicht Ihnen unter anderem:

- eine optimierte Auslegung der Düsendrößen
- eine umfassende Auswahl an Kunststofftypen
- eine direkte Konfiguration ohne Angabe der Verarbeitungsparameter
- eine anwendungsbezogene Konfiguration unter Angabe der Verarbeitungsparameter

Zu jedem Heißkanalsystem stehen 3D-CAD-Modelle zum Download in verschiedenen Datenformaten bereit. Nach Eingabe Ihrer Konfigurationsparameter erhalten Sie eine E-Mail-Benachrichtigung mit einem Link zu den Produktdaten des konfigurierten Heißkanalsystems.

## IHRE VORTEILE AUF EINEN BLICK

- + **Homogene Temperaturverteilung**
- + **Variable Düsenpositionen**
- + **Leichter Austausch der Nadelführung**
- + **Stromanschlüsse vor Beschädigungen von außen geschützt**
- + **Einfache und schnelle Reinigung**
- + **Modelldaten in der Online-Bibliothek CADHOC® hinterlegt**







## 3.3 Nadelverschlussverteiler

### Verteiler

#### GERADE VERTEILER

Seite

**NGCP**

Verteilerlänge (VL) 160-360

30

**NGCP**

Verteilerlänge (VL) 410-510

40

**NGDP**

Verteilerlänge (VL) 160-360

50

**NGDP**

Verteilerlänge (VL) 410-510

60

#### H-VERTEILER

**NHCP/NHDP/NHEP**

70

#### KREUZVERTEILER

**NKCP4/NKDP4**

Verteilerlänge (VL) 135-165

80

**NKCP4/NKDP4**

Verteilerlänge (VL) 180

90

**NKCP4/NKDP4**

Verteilerlänge (VL) 210

100

**NKCP4/NKDP4**

Verteilerlänge (VL) 240/270/300

110

#### STERNVERTEILER

**NSCP/NSDP/NSEP**

120

#### T-VERTEILER

**NTCP/NTDP/NTEP**

130

### Rasant-Systeme

**Rasant-Systeme**

Konfiguration im CADHOC® System-Designer

140



# Übersicht im Gesamtaufbau für Nadelverschlussverteiler

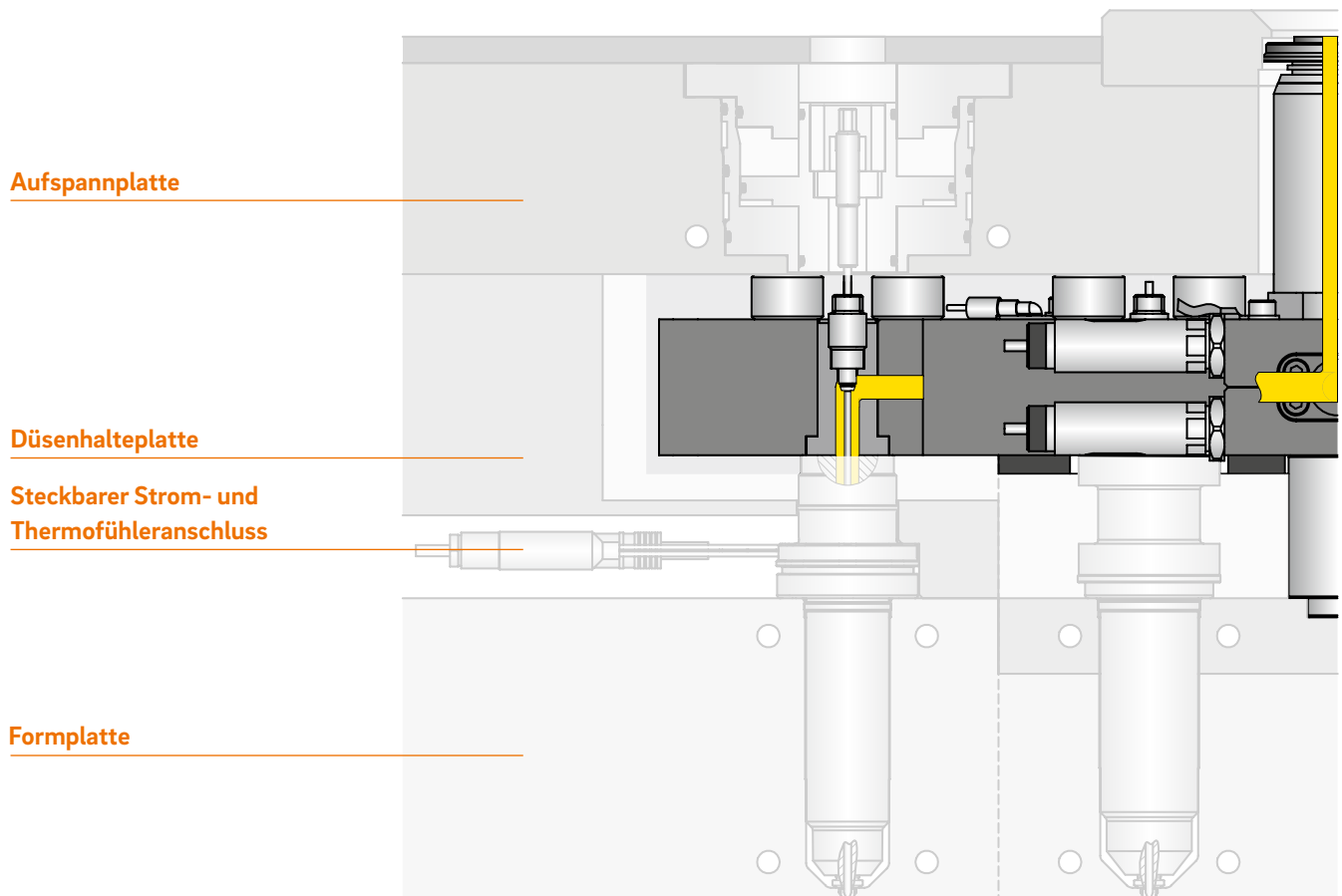

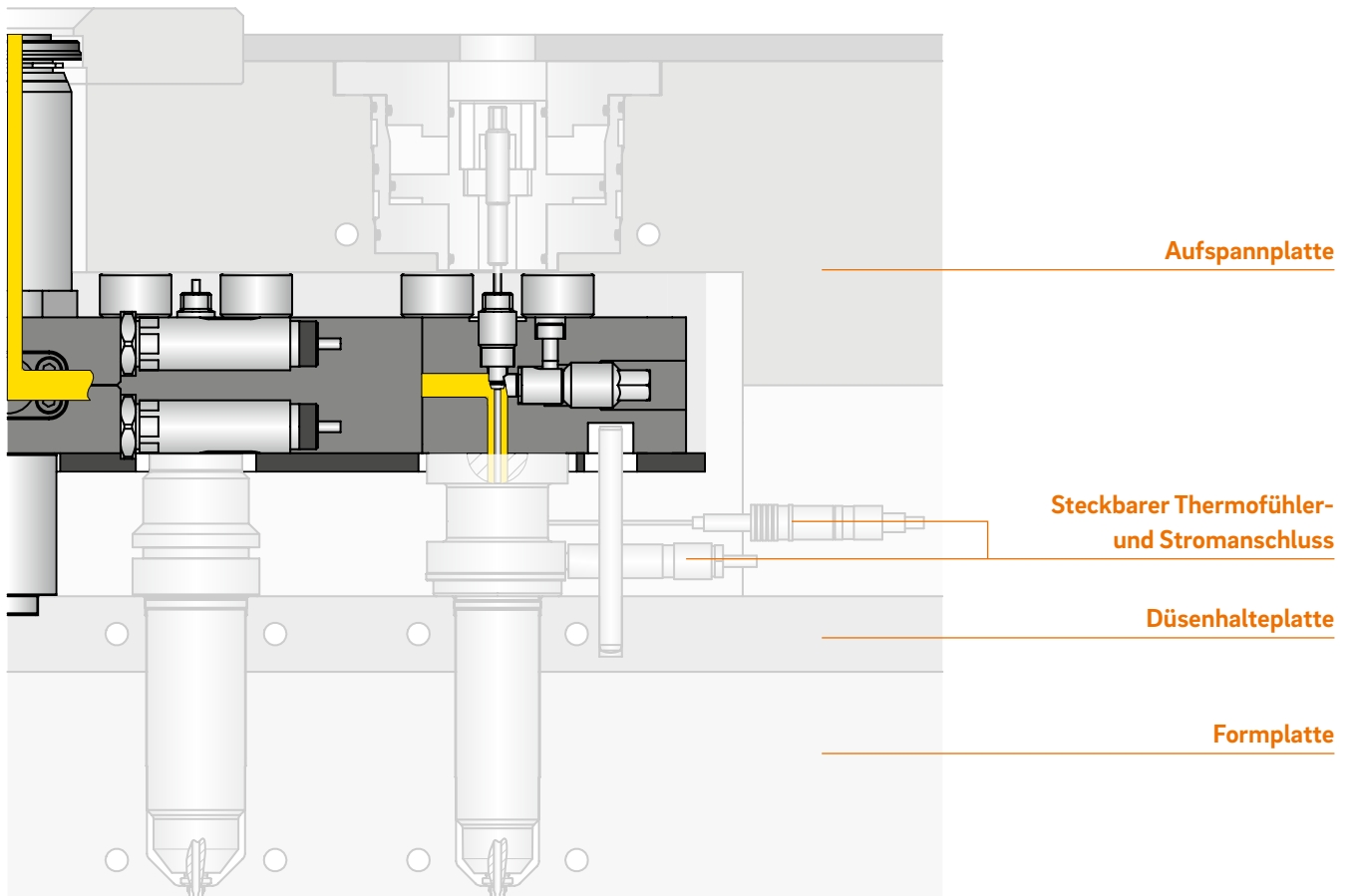



# Gerader Verteiler Typ NGCP

Verteilerlänge (VL) 160-360

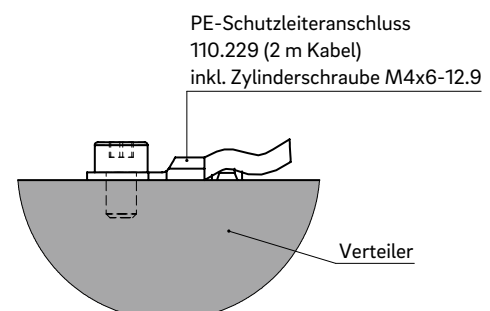
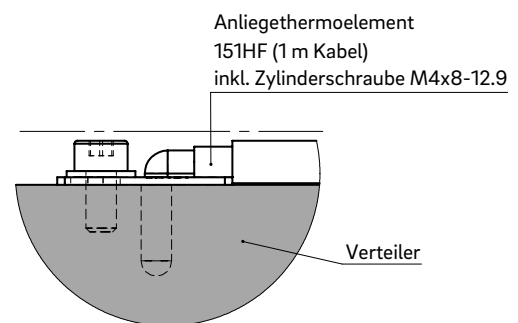
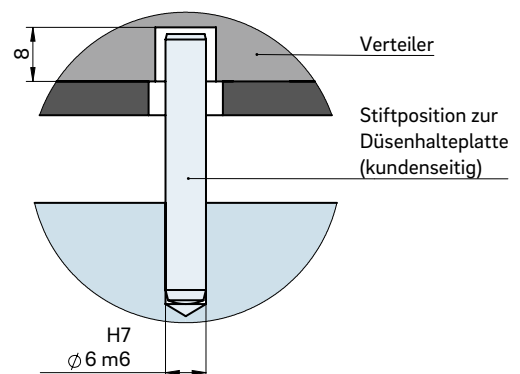

## TECHNISCHE DATEN

### NGCP VL 160-360

Verteilerhöhe (VH) 36 mm

Betriebsspannung 230 V<sub>AC</sub> \*

Verteilerlänge (VL)	160	210	260	310	360
Regelkreise	1	1	1	1	1
Leistung (Watt) pro Regelkreis	2 × 750	2 × 950	2 × 1000	2 × 1350	2 × 1500

\* Volt Alternating Current (Wechselstrom)

WEBCODE  
33010



## EINBAU

Ansicht auf Düsen Spitze

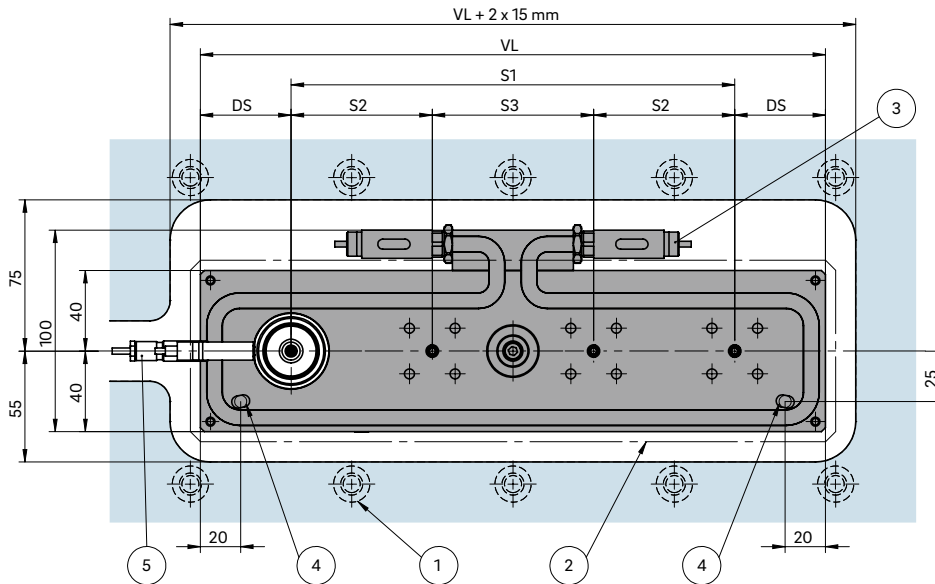

DS Randabstand:  
a. mind. 35,0 bei Düsengröße ≤ 6  
b. mind. 45,0 bei Düsengröße 8

S1 Größtes Stichmaß (max. Stichmaß)  
S2 Stichmaß zwischen den Düsen (mind./max. Stichmaß)  
S3 Stichmaß zwischen den Düsen unter Berücksichtigung von Anschlusselement und Distanzstück (mind./max. Stichmaß)

- ① Verteilernahe Verschraubung
- ② Hochtemperatur-Isolierplatte
- ③ Heizungsanschlüsse
- ④ Mögliche Stiftposition
- ⑤ Ausnehmung und Steckerlage abhängig vom Düsentyp

Verteilerhöhe (VH)

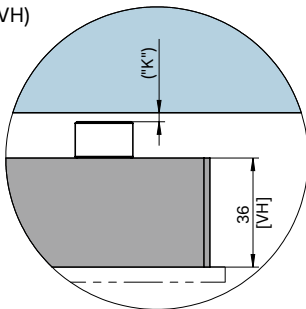

### Auslegungsbeispiele/Balancierungen

Typ		Kanal-Ød ... mm	Anzahl ...-fach
NGCP1B		≤ 8	1
NGCP2B		≤ 8	2
NGCP4B		≤ 8	4
NGCP8T		≤ 8	8

B = Balanciert T = Teilbalanciert

Das für die Wärmeausdehnung erforderliche Maß „K“ ist durch Übersleifen der Druckstücke (12+0,1 mm) sicherzustellen! Ermitteln Sie die Differenz zwischen der Höhe des Verteilersystems und der Höhe der Rahmenplatte im montierten Zustand! ΔT gibt die Temperaturdifferenz zwischen der Verarbeitungs- und der Formtemperatur an!

VH	ΔT (°C)	100	150	200	250	300	350
36 mm	K (mm)	0,021	0,059	0,098	0,137	0,177	0,217



# Gerader Verteiler Typ NGCP

Verteilerlänge (VL) 410-510

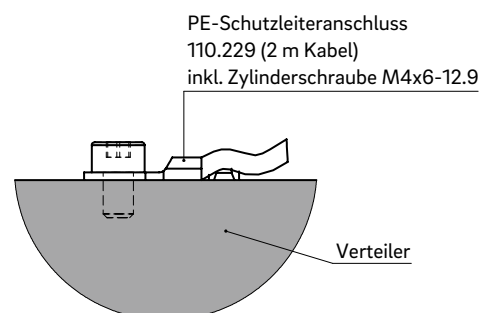
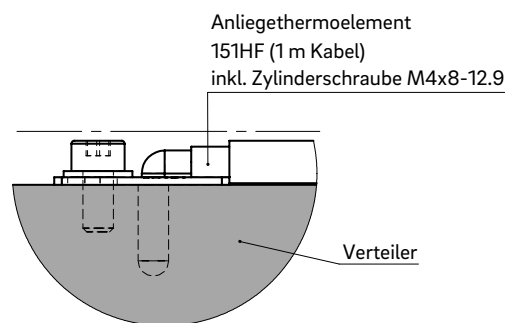
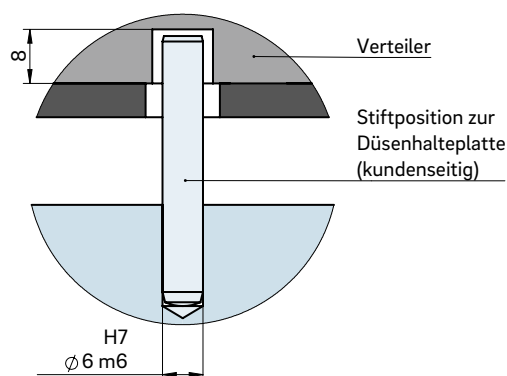

## TECHNISCHE DATEN

### NGCP VL 410-510

Verteilerhöhe (VH) 36 mm

Betriebsspannung 230 V<sub>AC</sub> \*

Verteilerlänge (VL)	410	460	510
Regelkreise	2	2	2
Leistung (Watt) pro Regelkreis	2 × 850	2 × 950	2 × 1000

\* Volt Alternating Current (Wechselstrom)

WEBCODE  
33020



## EINBAU

Ansicht auf Düsenspitze

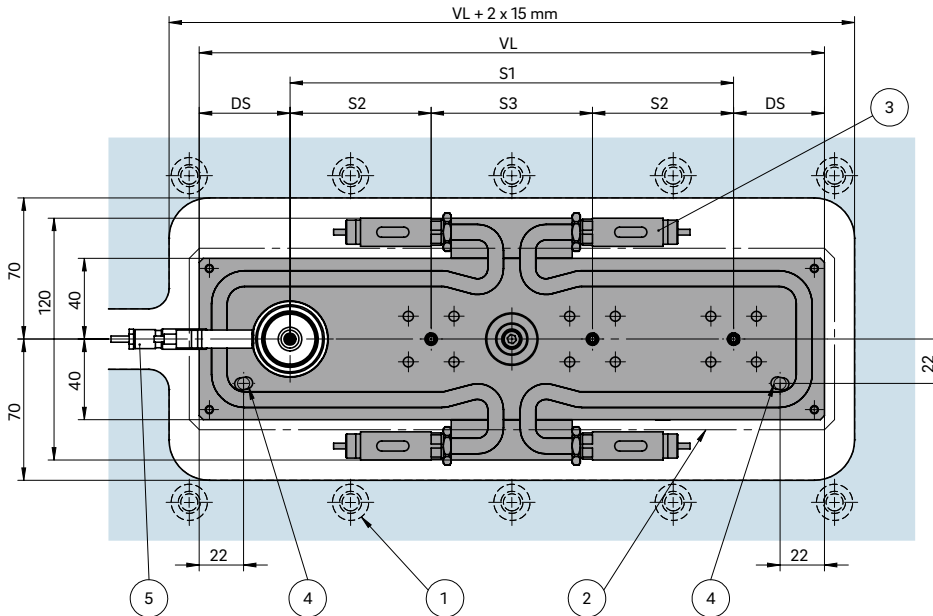

DS Randabstand:  
a. mind. 35,0 bei Düsengröße ≤ 6  
b. mind. 45,0 bei Düsengröße 8

S1 Größtes Stichmaß (max. Stichmaß)  
S2 Stichmaß zwischen den Düsen (mind./max. Stichmaß)  
S3 Stichmaß zwischen den Düsen unter Berücksichtigung von Anschlusselement und Distanzstück (mind./max. Stichmaß)

- ① Verteilernahe Verschraubung
- ② Hochtemperatur-Isolierplatte
- ③ Heizungsanschlüsse
- ④ Mögliche Stiftposition
- ⑤ Ausnehmung und Steckerlage abhängig vom Düsentyp

Verteilerhöhe (VH)

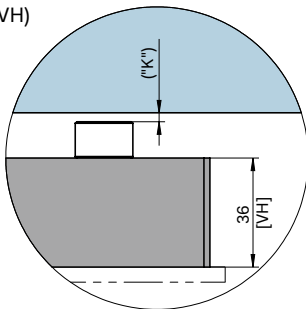

Das für die Wärmeausdehnung erforderliche Maß „K“ ist durch Überschleifen der Druckstücke (12+0,1 mm) sicherzustellen! Ermitteln Sie die Differenz zwischen der Höhe des Verteilersystems und der Höhe der Rahmenplatte im montierten Zustand!  $\Delta T$  gibt die Temperaturdifferenz zwischen der Verarbeitungs- und der Formtemperatur an!

VH	$\Delta T$ (°C)	100	150	200	250	300	350
36 mm	K (mm)	0,021	0,059	0,098	0,137	0,177	0,217

### Auslegungsbeispiele/Balancierungen

Typ		Kanal-Ød ... mm	Anzahl ...-fach
NGCP1B		≤ 8	1
NGCP2B		≤ 8	2
NGCP4B		≤ 8	4
NGCP6T		≤ 8	6
NGCP8T		≤ 8	8

B = Balanciert T = Teilbalanciert



# Gerader Verteiler Typ NGDP

Verteilerlänge (VL) 160-360

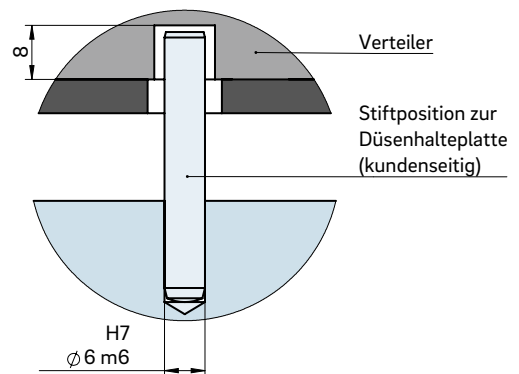

## TECHNISCHE DATEN

### NGDP VL 160-360

Verteilerhöhe (VH) 46 mm

Betriebsspannung 230 V<sub>AC</sub> \*

Verteilerlänge (VL)	160	210	260	310	360
Regelkreise	1	1	1	1	1
Leistung (Watt) pro Regelkreis	2 × 750	2 × 950	2 × 1000	2 × 1350	2 × 1500

\* Volt Alternating Current (Wechselstrom)

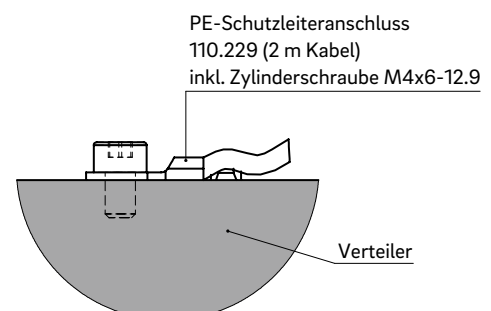
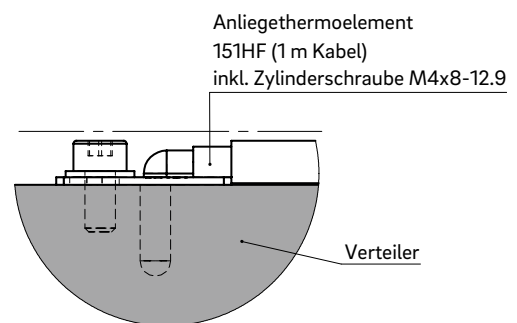

WEBCODE  
33030



## EINBAU

Ansicht auf Düsenspitze

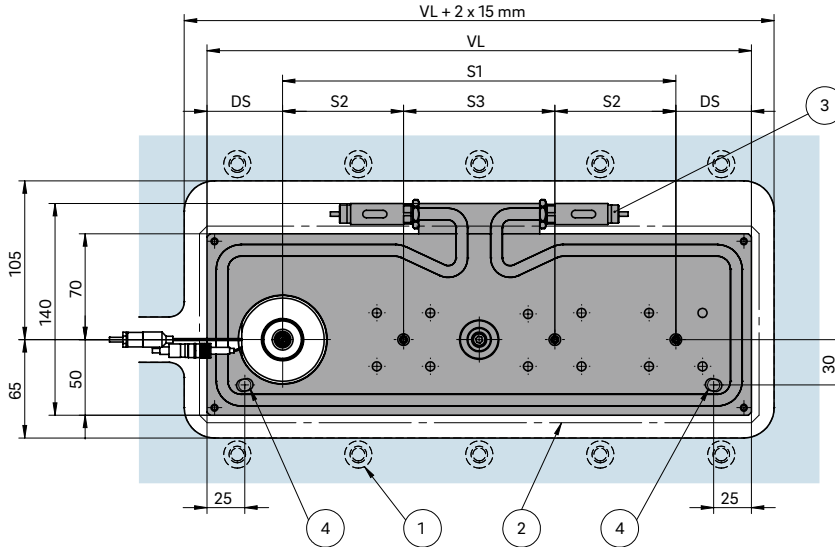

DS Randabstand:  
 a. mind. 35,0 bei Düsengröße  $\leq 6$   
 b. mind. 45,0 bei Düsengröße 8, 10  
 c. mind. 50,0 bei Düsengröße  $\geq 12$

S1 Größtes Stichmaß (max. Stichmaß)  
 S2 Stichmaß zwischen den Düsen (mind./max. Stichmaß)  
 S3 Stichmaß zwischen den Düsen unter Berücksichtigung von Anschlusselement und Distanzstück (mind./max. Stichmaß)

- ① Verteilernahe Verschraubung
- ② Hochtemperatur-Isolierplatte
- ③ Heizungsanschlüsse
- ④ Mögliche Stiftposition
- ⑤ Ausnehmung und Steckerlage abhängig vom Düsentyp

Verteilerhöhe (VH)

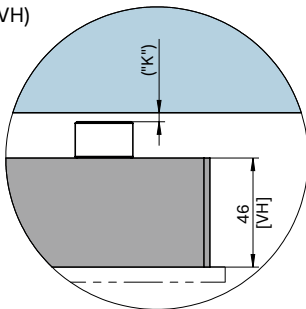

Das für die Wärmeausdehnung erforderliche Maß „K“ ist durch Übersleifen der Druckstücke (12+0,1 mm) sicherzustellen! Ermitteln Sie die Differenz zwischen der Höhe des Verteilersystems und der Höhe der Rahmenplatte im montierten Zustand!  $\Delta T$  gibt die Temperaturdifferenz zwischen der Verarbeitungs- und der Formtemperatur an!

VH	$\Delta T$ (°C)	100	150	200	250	300	350
46 mm	K (mm)	0,033	0,078	0,124	0,170	0,218	0,264

## Auslegungsbeispiele/Balancierungen

Typ		Kanal-Ød ... mm	Anzahl ...-fach
NGDP1B		$\geq 10 \dots 12$	1
NGDP2B		$\geq 10 \dots 12$	2
NGDP4B		$\geq 10 \dots 12$	4
NGDP6T		$\leq 8$	6

B = Balanciert T = Teilbalanciert



# Gerader Verteiler Typ NGDP

Verteilerlänge (VL) 410-510

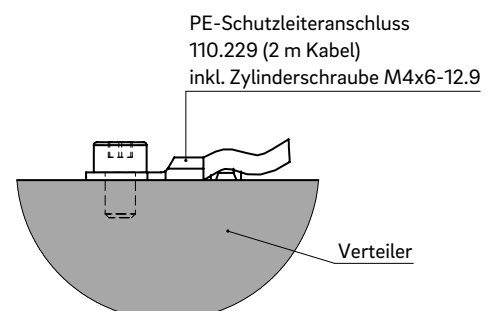
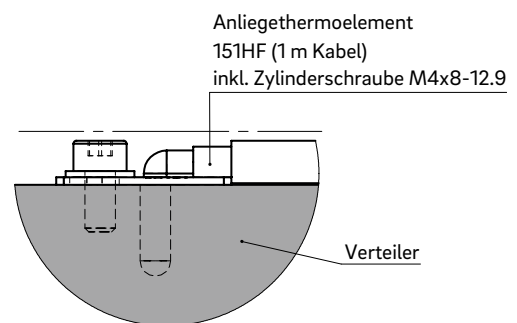
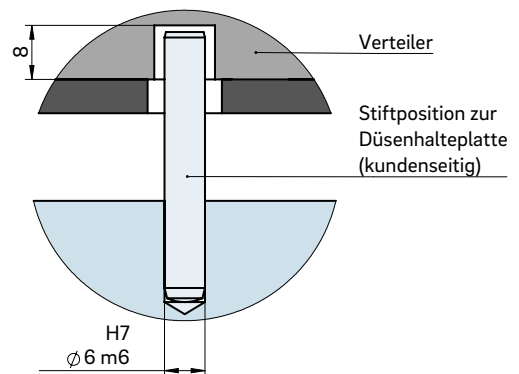

## TECHNISCHE DATEN

### NGDP VL 410-510

Verteilerhöhe (VH) 46 mm

Betriebsspannung 230 V<sub>AC</sub> \*

Verteilerlänge (VL)	410	460	510
Regelkreise	2	2	2
Leistung (Watt) pro Regelkreis	2 × 850	2 × 950	2 × 1000

\* Volt Alternating Current (Wechselstrom)

WEBCODE  
33040



## EINBAU

Ansicht auf Düsenspitze

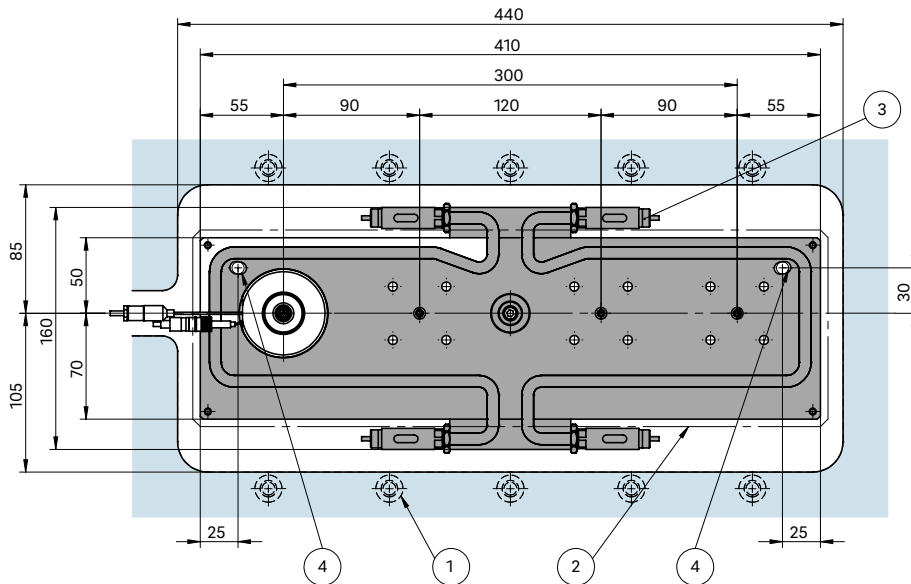

DS Randabstand:  
 a. mind. 35,0 bei Düsengröße  $\leq 6$   
 b. mind. 45,0 bei Düsengröße 8, 10  
 c. mind. 50,0 bei Düsengröße  $\geq 12$

S1 Größtes Stichmaß (max. Stichmaß)  
 S2 Stichmaß zwischen den Düsen (mind./max. Stichmaß)  
 S3 Stichmaß zwischen den Düsen unter Berücksichtigung von Anschlusselement und Distanzstück (mind./max. Stichmaß)

- ① Verteilernahe Verschraubung
- ② Hochtemperatur-Isolierplatte
- ③ Heizungsanschlüsse
- ④ Mögliche Stiftposition
- ⑤ Ausnehmung und Steckerlage abhängig vom Düsentyp

Verteilerhöhe (VH)

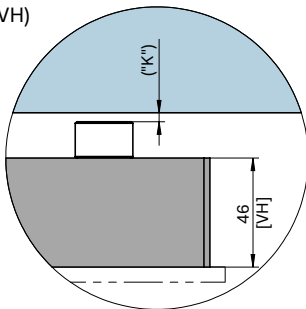

Das für die Wärmeausdehnung erforderliche Maß „K“ ist durch Übersleifen der Druckstücke (12+0,1 mm) sicherzustellen! Ermitteln Sie die Differenz zwischen der Höhe des Verteilersystems und der Höhe der Rahmenplatte im montierten Zustand!  $\Delta T$  gibt die Temperaturdifferenz zwischen der Verarbeitungs- und der Formtemperatur an!

VH	$\Delta T$ (°C)	100	150	200	250	300	350
46 mm	K (mm)	0,033	0,078	0,124	0,170	0,218	0,264

## Auslegungsbeispiele/Balancierungen

Typ		Kanal-Ød ... mm	Anzahl ...-fach
NGDP1B		$\geq 12 \dots 12$	1
NGDP2B		$\geq 12 \dots 12$	2
NGDP4B		$\geq 12 \dots 12$	4
NGDP6T		$\leq 8$	6
NGDP8T		$\geq 12 \dots 12$	8

B = Balanciert T = Teilbalanciert



## H-Verteiler Typ NHCP/NHDP/NHEP

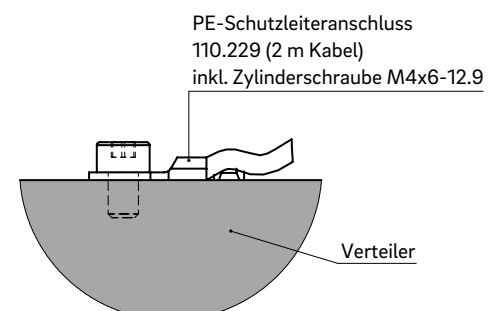
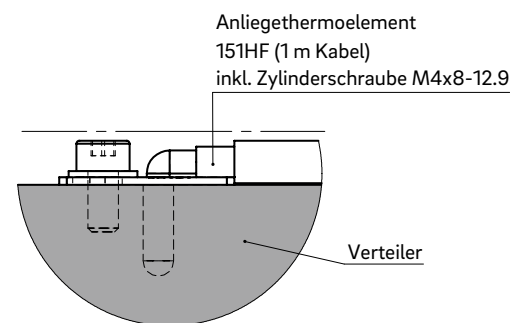
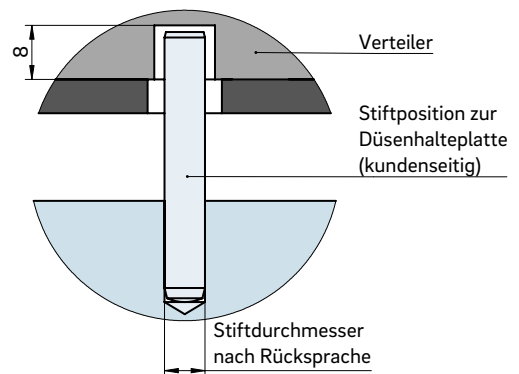

### TECHNISCHE DATEN

#### NHCP/NHDP/NHEP

**Verteilerhöhe (VH)** NHCP: 36 mm  
NHDP: 46 mm  
NHEP: 56 mm

**Betriebsspannung** 230 V<sub>AC</sub>\*

**Verteilerlänge (VL)** H + 2 × DS

**Verteilerbreite (VB)** B + 2 × DS

Die Heizleistung pro Regelkreis wird individuell berechnet.

\* Volt Alternating Current (Wechselstrom)

**WEBCODE**  
33050



**EINBAU**

Ansicht auf Düsenspitze

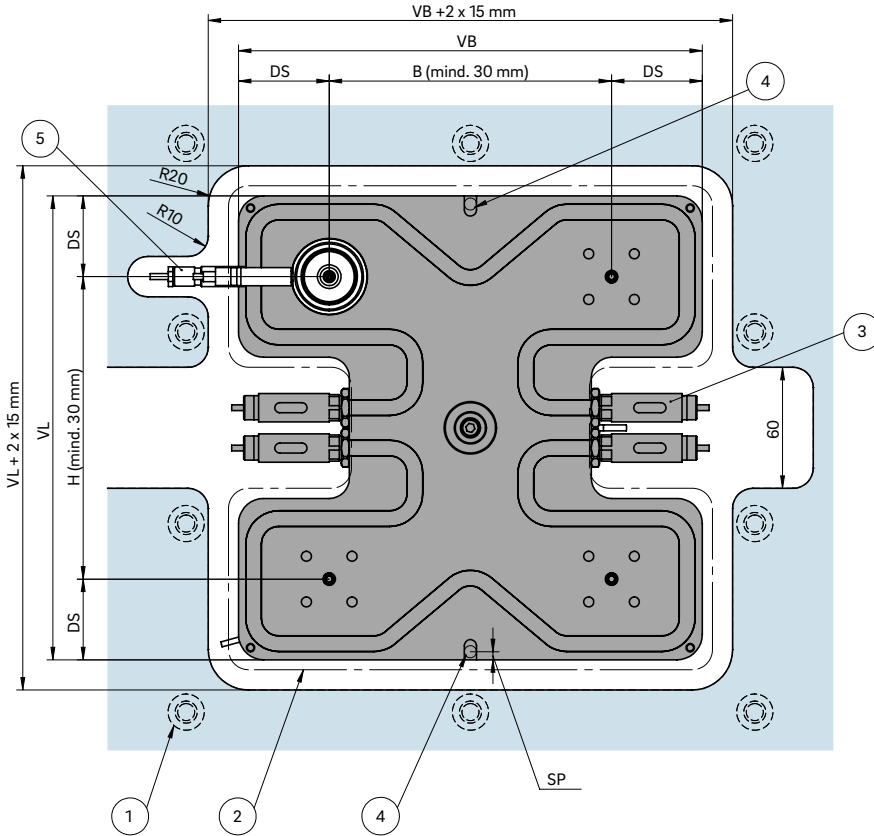

DS Randabstand:  
 a. mind. 35,0 bei Düsendgröße ≤ 6  
 b. mind. 45,0 bei Düsendgröße 8, 10  
 c. mind. 50,0 bei Düsendgröße ≥ 12

H Stichmaß zwischen den Düsen  
 B Stichmaß zwischen den Düsen

- ① Verteilernahe Verschraubung
- ② Hochtemperatur-Isolierplatte
- ③ Heizungsanschlüsse
- ④ Mögliche Stiftposition „SP“ =  $d/2 + 1$  mm
- ⑤ Ausnehmung und Steckerlage abhängig vom Düsentyp

Verteilerhöhe (VH)

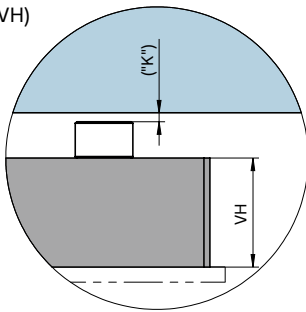

Das für die Wärmeausdehnung erforderliche Maß „K“ ist durch Überschleifen der Druckstücke (12+0,1 mm) sicherzustellen! Ermitteln Sie die Differenz zwischen der Höhe des Verteilersystems und der Höhe der Rahmenplatte im montierten Zustand!  $\Delta T$  gibt die Temperaturdifferenz zwischen der Verarbeitungs- und der Formtemperatur an!

VH	$\Delta T$ (°C)	100	150	200	250	300	350
36 mm	K (mm)	0,021	0,059	0,098	0,137	0,177	0,217
46 mm	K (mm)	0,033	0,078	0,124	0,170	0,218	0,264
56 mm	K (mm)	0,046	0,097	0,150	0,203	0,258	0,311

**Auslegungsbeispiele/Balancierungen**

Typ		NHCP = 36 (VH) Kanal-Ød ... mm	NHDP = 46 (VH) Kanal-Ød ... mm	NHEP = 56 (VH) Kanal-Ød ... mm	Anzahl ...-fach
NH_P4B		≤ 8	≥ 10 ... 12	≥ 16	4
NH_P6T		≤ 8	≥ 10 ... 12	≥ 16	6
NH_P6B			≤ 8	≤ 10	6
NH_P8B		≤ 8	≥ 10 ... 12	≥ 16	8
NH_P12B			≤ 8	≤ 10	12
NH_P16B		≤ 8	≥ 10 ... 12	≥ 16	16

B = Balanciert T = Teilbalanciert



# Kreuzverteiler Typ NKCP4/NKDP4

Verteilerlänge (VL) 135-165

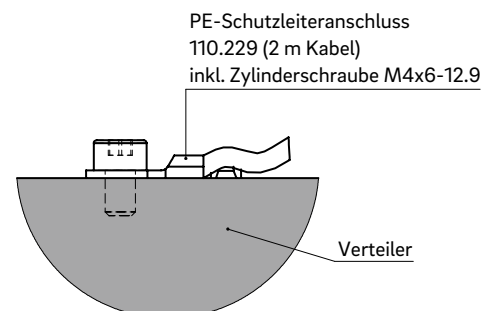
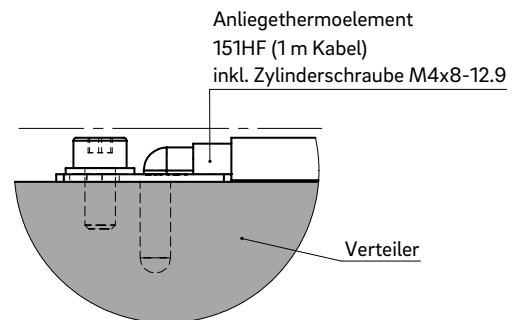
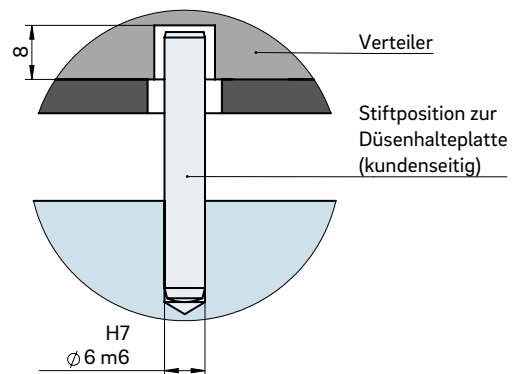

## TECHNISCHE DATEN

### NKCP4/NKDP4 135/165

**Verteilerhöhe (VH)** NKCP: 36 mm  
NKDP: 46 mm

**Betriebsspannung** 230 V<sub>AC</sub> \*

Verteilerlänge (VL)	135	165
<b>Stiftposition (SP)</b>	63,5	68,0
<b>Regelkreise</b>	1	1
<b>Leistung (Watt) pro Regelkreis</b>	2 × 850	2 × 1000

\* Volt Alternating Current (Wechselstrom)

**WEBCODE**  
33060

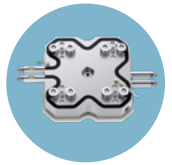

## EINBAU

Ansicht auf Düsenspitze

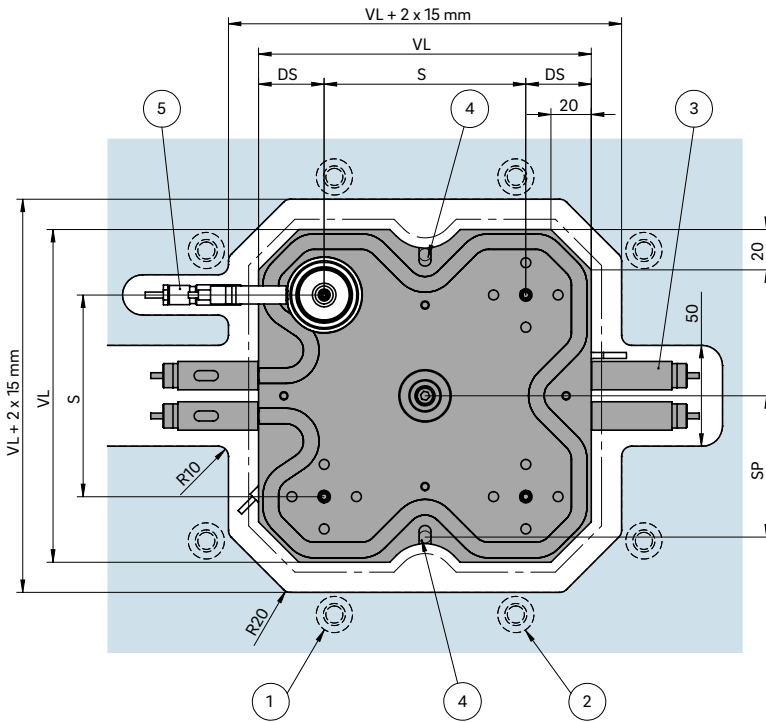

DS Randabstand:

- a. mind. 35,0 bei Düsendgröße  $\leq 6$
- b. mind. 45,0 bei Düsendgröße 8, 10
- c. mind. 50,0 bei Düsendgröße  $\geq 12$

S Stichmaß zwischen den Düsen

- ① Verteilernahe Verschraubung
- ② Hochtemperatur-Isolierplatte
- ③ Heizungsanschlüsse
- ④ Mögliche Stiftposition
- ⑤ Ausnehmung und Steckerlage abhängig vom Düsentyp

Verteilerhöhe (VH)

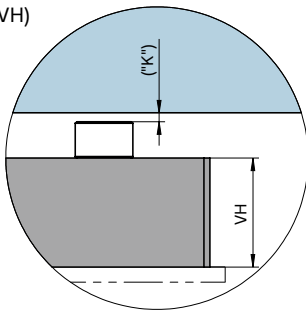

### Auslegungsbeispiele/Balancierungen

Typ		NKCP = 36 (VH) Kanal-Ø d ... mm	NKDP = 46 (VH) Kanal-Ø d ... mm	Anzahl ...-fach
NK_P4B		$\leq 8$	$\geq 10 \dots 12$	4
		DS mind. 35	DS mind. 50	

B = Balanciert

Das für die Wärmeausdehnung erforderliche Maß „K“ ist durch Übersleifen der Druckstücke (12+0,1 mm) sicherzustellen! Ermitteln Sie die Differenz zwischen der Höhe des Verteilersystems und der Höhe der Rahmenplatte im montierten Zustand!  $\Delta T$  gibt die Temperaturdifferenz zwischen der Verarbeitungs- und der Formtemperatur an!

VH	$\Delta T$ (°C)	100	150	200	250	300	350
36 mm	K (mm)	0,021	0,059	0,098	0,137	0,177	0,217
46 mm	K (mm)	0,033	0,078	0,124	0,170	0,218	0,264



# Kreuzverteiler Typ NKCP4/NKDP4

Verteilerlänge (VL) 180

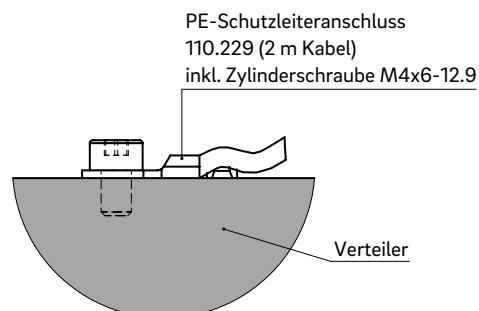
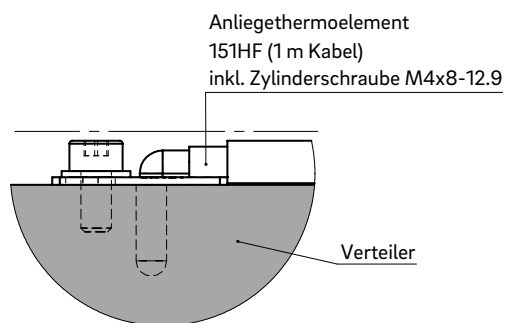
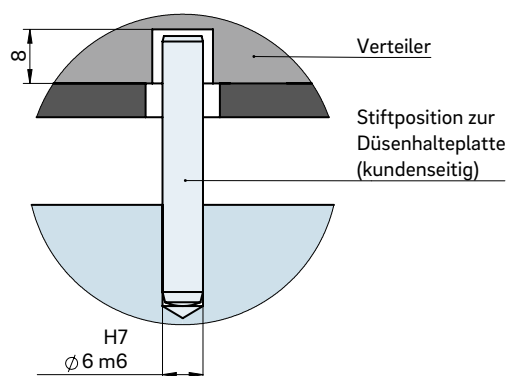

## TECHNISCHE DATEN

### NKCP4/NKDP4 180

Verteilerhöhe (VH) NKCP: 36 mm  
NKDP: 46 mm

Betriebsspannung 230 V<sub>AC</sub> \*

Verteilerlänge (VL) 180

Stiftposition (SP) 59,0

Regelkreise 1

Leistung (Watt) 2 ×  
pro Regelkreis 1000

\* Volt Alternating Current (Wechselstrom)

WEBCODE  
33070

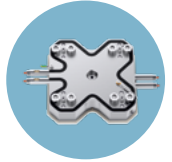

**EINBAU**

Ansicht auf Düsen Spitze

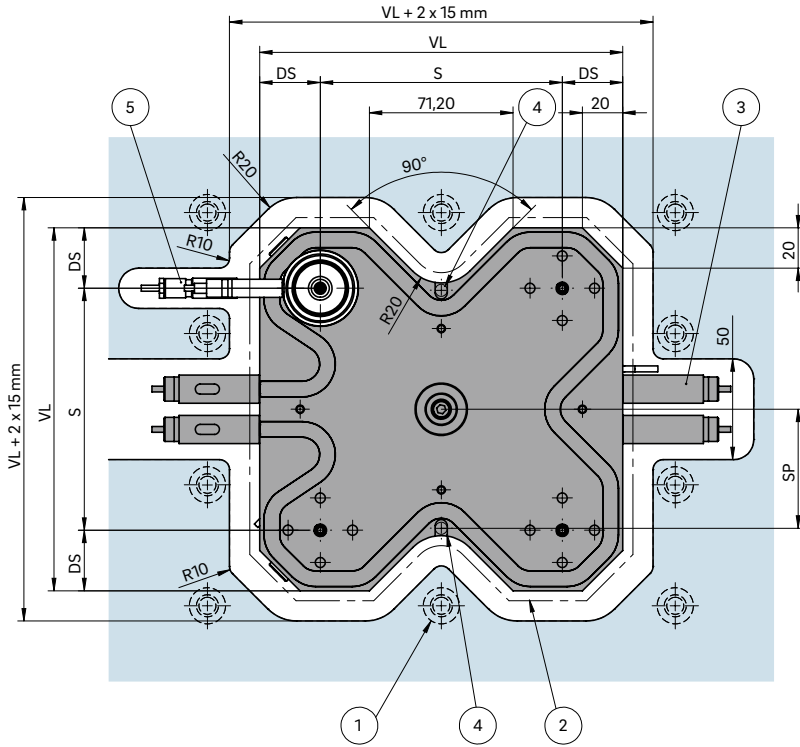

DS Randabstand:  
 a. mind. 35,0 bei Düsengröße ≤ 6  
 b. mind. 45,0 bei Düsengröße 8, 10  
 c. mind. 50,0 bei Düsengröße ≥ 12

S Stichmaß zwischen den Düsen

- ① Verteilernahe Verschraubung
- ② Hochtemperatur-Isolierplatte
- ③ Heizungsanschlüsse
- ④ Mögliche Stiftposition
- ⑤ Ausnehmung und Steckerlage abhängig vom Düsentyp

Verteilerhöhe (VH)

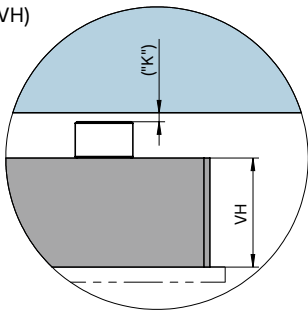

**Auslegungsbeispiele/Balancierungen**

Typ		NKCP = 36 (VH) Kanal-Ød ... mm	NKDP = 46 (VH) Kanal-Ød ... mm	Anzahl ...-fach
NK_P4B		≤ 8	≥ 10 ... 12	4
		DS mind. 35	DS mind. 50	

B = Balanciert

Das für die Wärmeausdehnung erforderliche Maß „K“ ist durch Übersleifen der Druckstücke (12+0,1 mm) sicherzustellen! Ermitteln Sie die Differenz zwischen der Höhe des Verteilersystems und der Höhe der Rahmenplatte im montierten Zustand! ΔT gibt die Temperaturdifferenz zwischen der Verarbeitungs- und der Formtemperatur an!

VH	ΔT (°C)	100	150	200	250	300	350
36 mm	K (mm)	0,021	0,059	0,098	0,137	0,177	0,217
46 mm	K (mm)	0,033	0,078	0,124	0,170	0,218	0,264



# Kreuzverteiler Typ NKCP4/NKDP4

Verteilerlänge (VL) 210

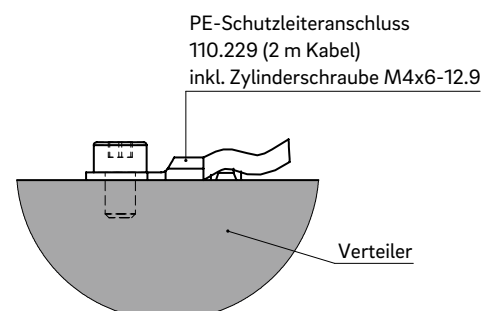
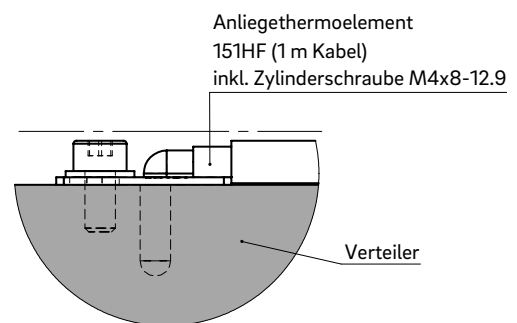
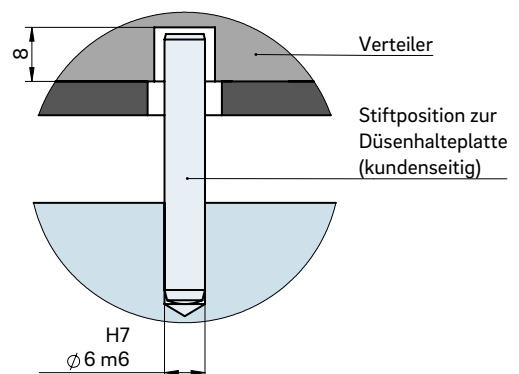

## TECHNISCHE DATEN

### NKCP4/NKDP4 210

**Verteilerhöhe (VH)** NKCP: 36 mm  
NKDP: 46 mm

**Betriebsspannung** 230 V<sub>AC</sub> \*

**Verteilerlänge (VL)** 210

**Stiftposition (SP)** 60,8

**Regelkreise** 1

**Leistung (Watt) pro Regelkreis** 2 × 1000

\* Volt Alternating Current (Wechselstrom)

**WEBCODE**  
33080



## EINBAU

Ansicht auf Düsenspitze

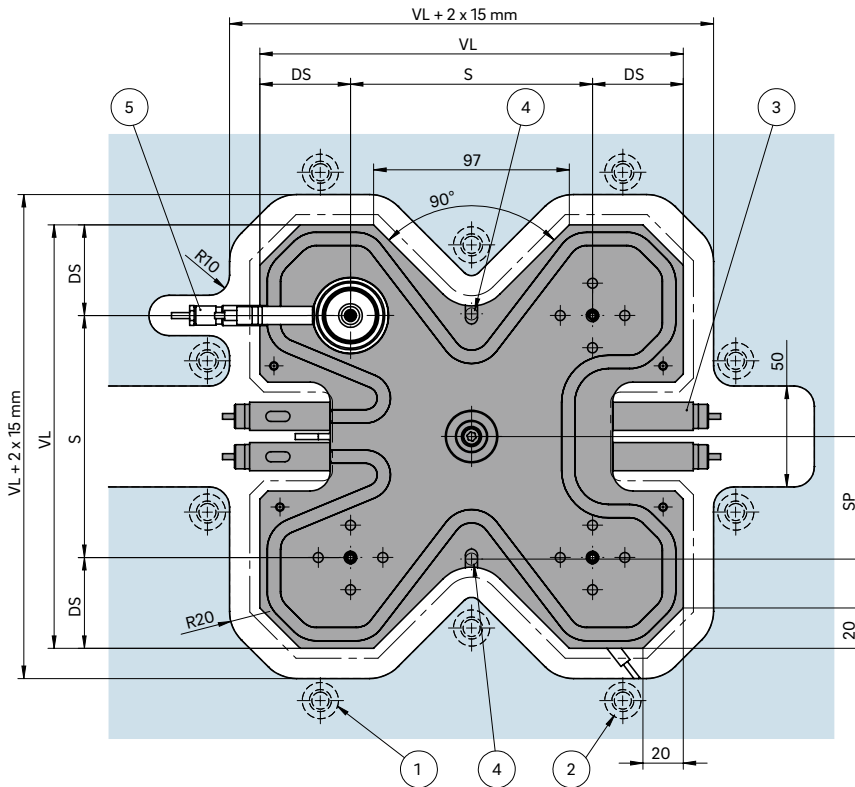

DS Randabstand:  
 a. mind. 35,0 bei Düsengröße ≤ 6  
 b. mind. 45,0 bei Düsengröße 8, 10  
 c. mind. 50,0 bei Düsengröße ≥ 12

S Stichmaß zwischen den Düsen

- ① Verteilernahe Verschraubung
- ② Hochtemperatur-Isolierplatte
- ③ Heizungsanschlüsse
- ④ Mögliche Stiftposition
- ⑤ Ausnehmung und Steckerlage abhängig vom Düsentyp

Verteilerhöhe (VH)

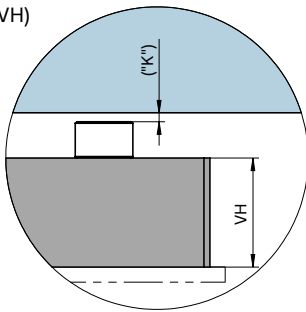

### Auslegungsbeispiele/Balancierungen

Typ		NKCP = 36 (VH) Kanal-Ød ... mm	NKDP = 46 (VH) Kanal-Ød ... mm	Anzahl ...-fach
NK_P4B		≤ 8	≥ 10 ... 12	4
		DS mind. 35	DS mind. 50	

B = Balanciert

Das für die Wärmeausdehnung erforderliche Maß „K“ ist durch Überschleifen der Druckstücke (12+0,1 mm) sicherzustellen! Ermitteln Sie die Differenz zwischen der Höhe des Verteilersystems und der Höhe der Rahmenplatte im montierten Zustand! ΔT gibt die Temperaturdifferenz zwischen der Verarbeitungs- und der Formtemperatur an!

VH	ΔT (°C)	100	150	200	250	300	350
36 mm	K (mm)	0,021	0,059	0,098	0,137	0,177	0,217
46 mm	K (mm)	0,033	0,078	0,124	0,170	0,218	0,264



# Kreuzverteiler Typ NKCP4/NKDP4

Verteilerlänge (VL) 240/270/300

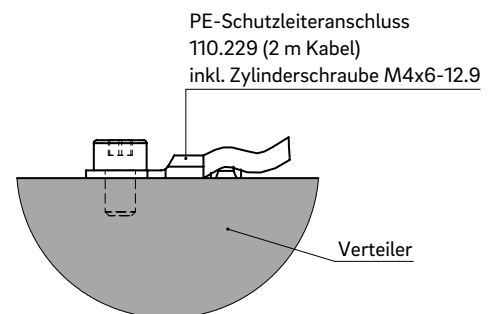
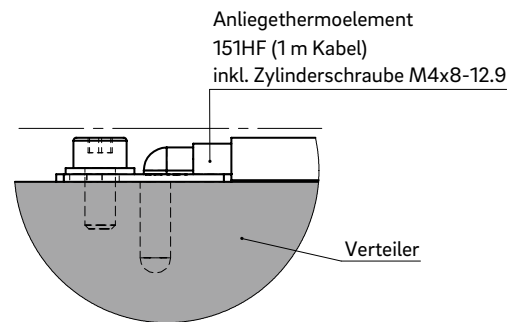
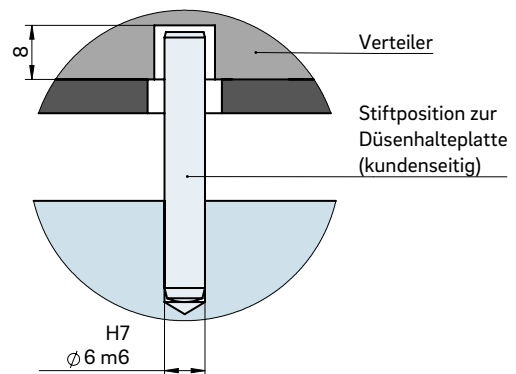

## TECHNISCHE DATEN

### NKCP4/NKDP4 240/270/300

Verteilerhöhe (VH) NKCP: 36 mm  
NKDP: 46 mm

Betriebsspannung 230 V<sub>AC</sub> \*

Verteilerlänge (VL)	240	270	300
Stiftposition (SP)	81,0	87,5	101,0
Maß B	127,0	156,6	187,0
Regelkreise	2	2	2
Leistung (Watt) pro Regelkreis	2 × 1000	2 × 1350	2 × 1500

\* Volt Alternating Current (Wechselstrom)

**WEBCODE**  
33090



**EINBAU**

Ansicht auf Düsen Spitze

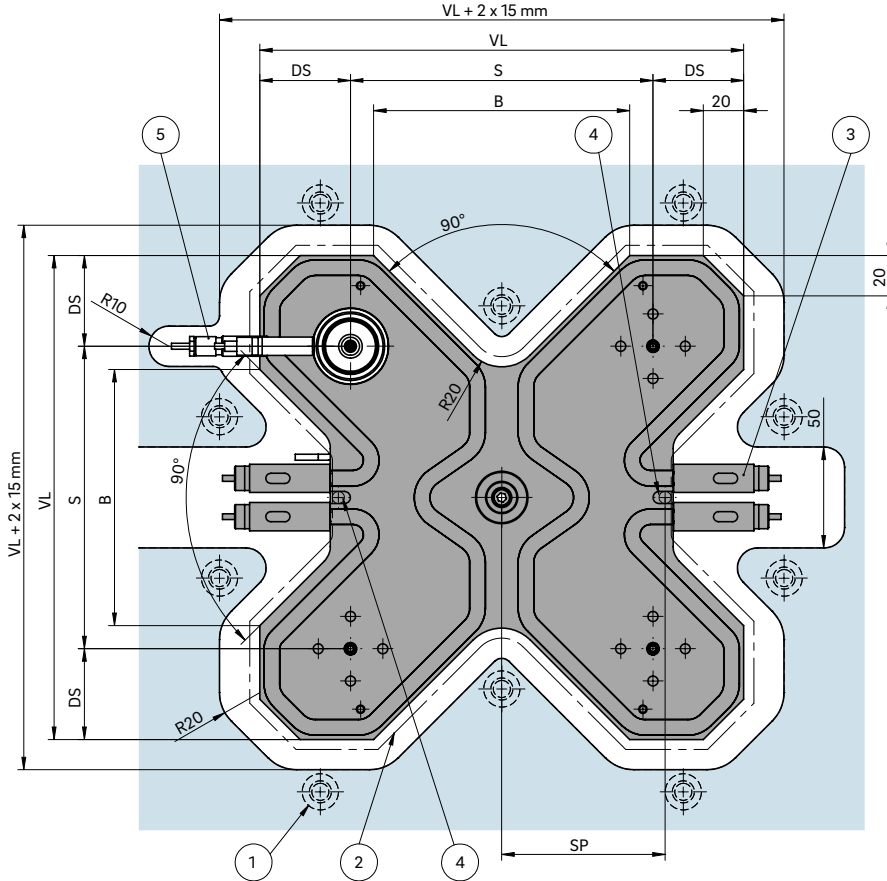

DS Randabstand:  
 a. mind. 35,0 bei Düsengröße ≤ 6  
 b. mind. 45,0 bei Düsengröße 8, 10  
 c. mind. 50,0 bei Düsengröße ≥ 12

S Stichmaß zwischen den Düsen

- ① Verteilernahe Verschraubung
- ② Hochtemperatur-Isolierplatte
- ③ Heizungsanschlüsse
- ④ Mögliche Stiftposition
- ⑤ Ausnehmung und Steckerlage abhängig vom Düsentyp

Verteilerhöhe (VH)

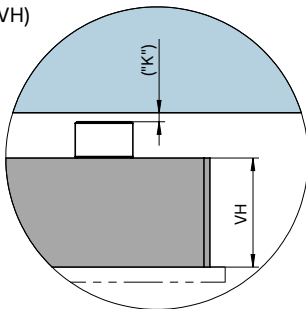

**Auslegungsbeispiele/Balancierungen**

Typ		NKCP = 36 (VH) Kanal-Ød ... mm	NKDP = 46 (VH) Kanal-Ød ... mm	Anzahl ...-fach
NK_P4B		≤ 8	≥ 10 ... 12	4
		DS mind. 35	DS mind. 50	

B = Balanciert

Das für die Wärmeausdehnung erforderliche Maß „K“ ist durch Überschleifen der Druckstücke (12+0,1 mm) sicherzustellen! Ermitteln Sie die Differenz zwischen der Höhe des Verteilersystems und der Höhe der Rahmenplatte im montierten Zustand! ΔT gibt die Temperaturdifferenz zwischen der Verarbeitungs- und der Formtemperatur an!

VH	ΔT (°C)	100	150	200	250	300	350
36 mm	K (mm)	0,021	0,059	0,098	0,137	0,177	0,217
46 mm	K (mm)	0,033	0,078	0,124	0,170	0,218	0,264



## Sternverteiler Typ NSCP/NSDP/NSEP

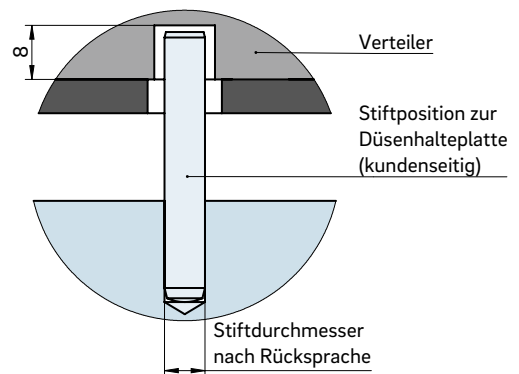
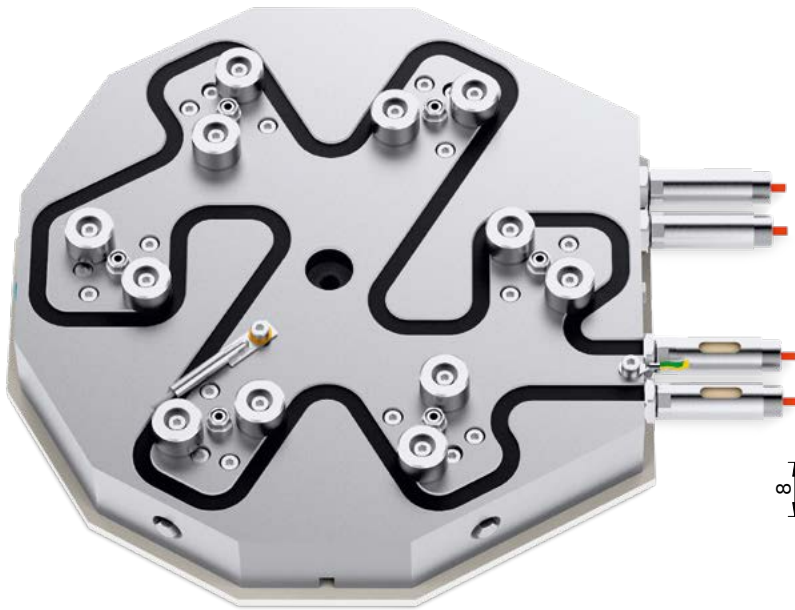

### TECHNISCHE DATEN

#### NSCP/NSDP/NSEP

<b>Verteilerhöhe (VH)</b>	<b>NSCP:</b> 36 mm
	<b>NSDP:</b> 46 mm
	<b>NSEP:</b> 56 mm

**Betriebsspannung** 230 V<sub>AC</sub> \*

**Verteilerlänge (VL)** ØTK + 2 × DS

Die Heizleistung pro Regelkreis wird individuell berechnet.

\* Volt Alternating Current (Wechselstrom)

Anliegethermoelement  
151HF (1 m Kabel)  
inkl. Zylinderschraube M4x8-12.9

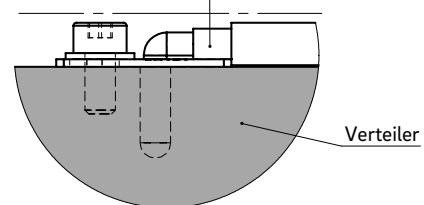

PE-Schutzleiteranschluss  
110.229 (2 m Kabel)  
inkl. Zylinderschraube M4x6-12.9

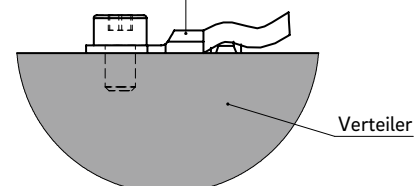

**WEBCODE**  
33100



## EINBAU

Ansicht auf Düsen Spitze

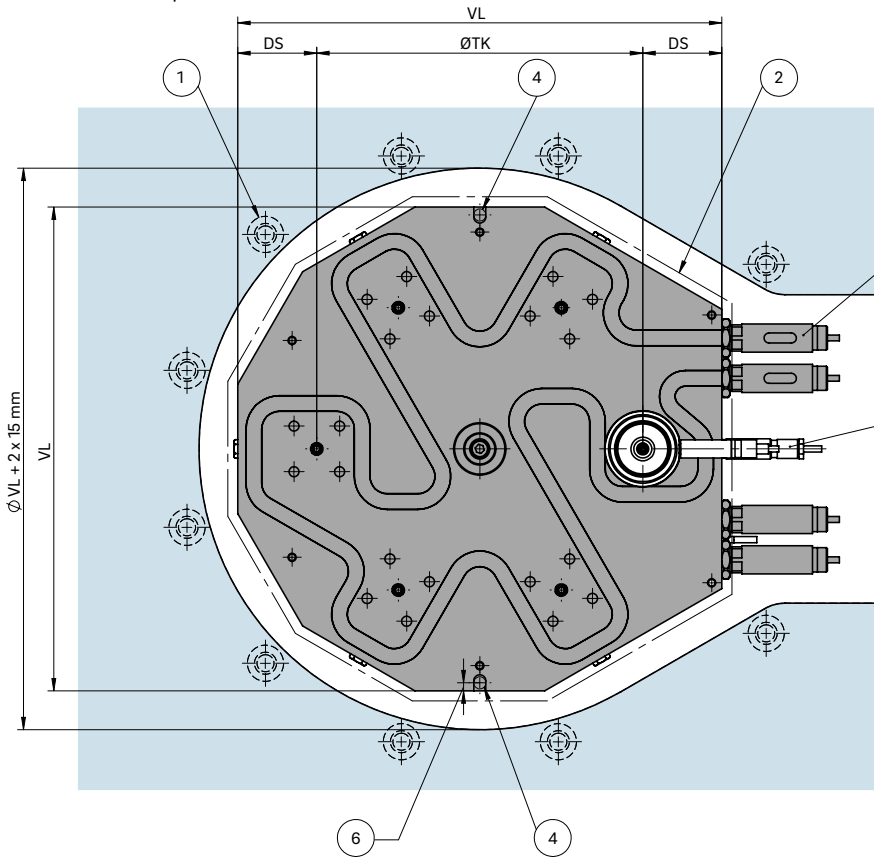

DS Randabstand:  
 a. mind. 35,0 bei Düsengröße ≤ 6  
 b. mind. 45,0 bei Düsengröße 8, 10  
 c. mind. 50,0 bei Düsengröße ≥ 12

ØTK Teilkreis des Stichmaßes

- ① Verteilernahe Verschraubung
- ② Hochtemperatur-Isolierplatte
- ③ Heizungsanschlüsse
- ④ Mögliche Stiftposition
- ⑤ Ausnehmung und Steckerlage abhängig vom Düsentyp
- ⑥ Stiftposition „SP“ =  $d/2 + 1$  mm

Verteilerhöhe (VH)

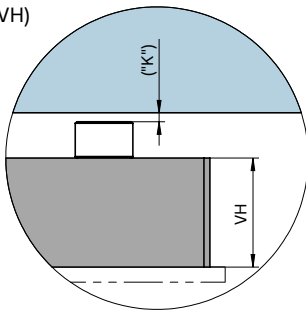

Das für die Wärmeausdehnung erforderliche Maß „K“ ist durch Überschleifen der Druckstücke (12+0,1 mm) sicherzustellen! Ermitteln Sie die Differenz zwischen der Höhe des Verteilersystems und der Höhe der Rahmenplatte im montierten Zustand! ΔT gibt die Temperaturdifferenz zwischen der Verarbeitungs- und der Formtemperatur an!

VH	ΔT (°C)	100	150	200	250	300	350
36 mm	K (mm)	0,021	0,059	0,098	0,137	0,177	0,217
46 mm	K (mm)	0,033	0,078	0,124	0,170	0,218	0,264
56 mm	K (mm)	0,046	0,097	0,150	0,203	0,258	0,311

Auslegungsbeispiele/Balancierungen

Typ		NSCP = 36 (VH) Kanal-Ød ... mm	NSDP = 46 (VH) Kanal-Ød ... mm	NSEP = 56 (VH) Kanal-Ød ... mm	Anzahl ...-fach
NS_P3B		≤ 8	≥ 10 ... 12	≥ 16	3
NS_P6B			≤ 8	≤ 10	6
NS_P8B			≤ 8	≤ 10	8

B = Balanciert



## T-Verteiler Typ NTCP/NTDP/NTEP

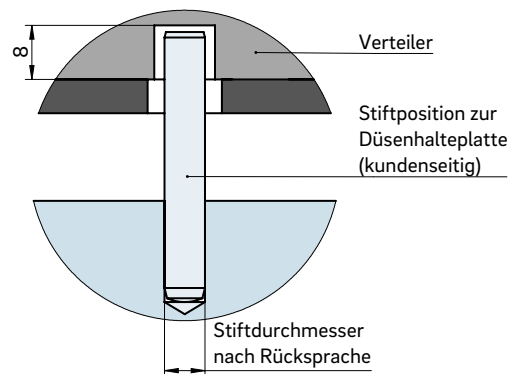
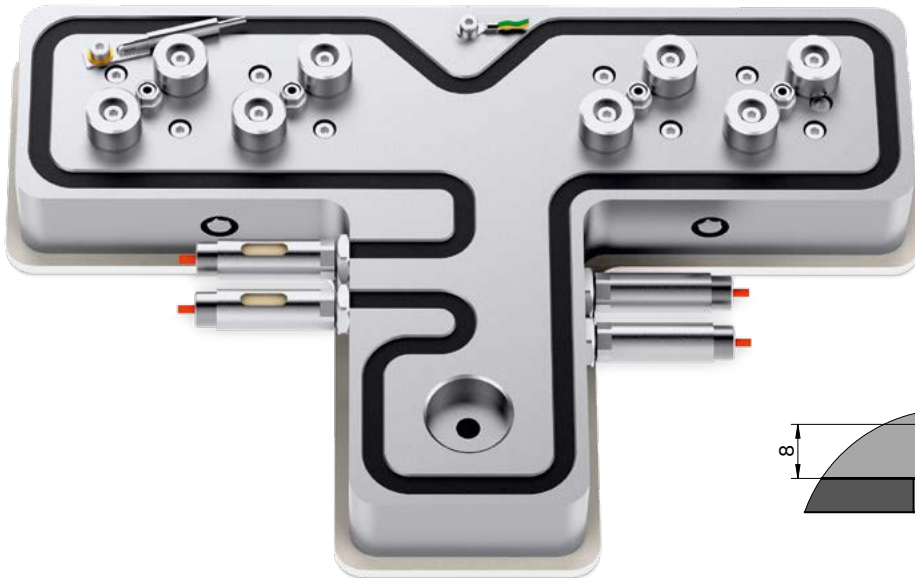

### TECHNISCHE DATEN

#### NTCP/NTDP/NTEP

<b>Verteilerhöhe (VH)</b>	<b>NTCP:</b> 36 mm
	<b>NTDP:</b> 46 mm
	<b>NTEP:</b> 56 mm

**Betriebsspannung** 230 V<sub>AC</sub>\*

**Verteilerlänge (VL)** S1 + 2 × DS

**Verteilerbreite (VB)** T + 2 × 40 mm

Die Heizleistung pro Regelkreis wird individuell berechnet.

\* Volt Alternating Current (Wechselstrom)

**WEBCODE**  
33110

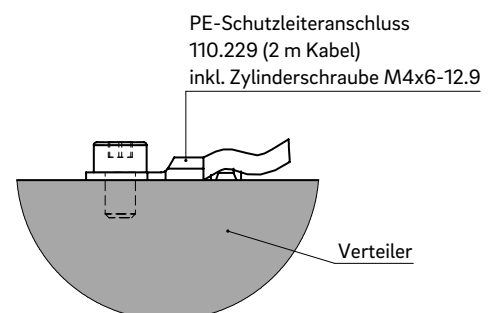
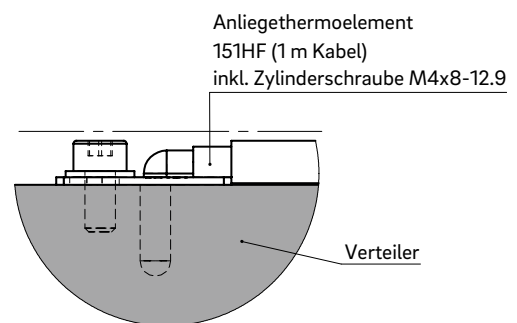



**EINBAU**

Ansicht auf Düsenspitze

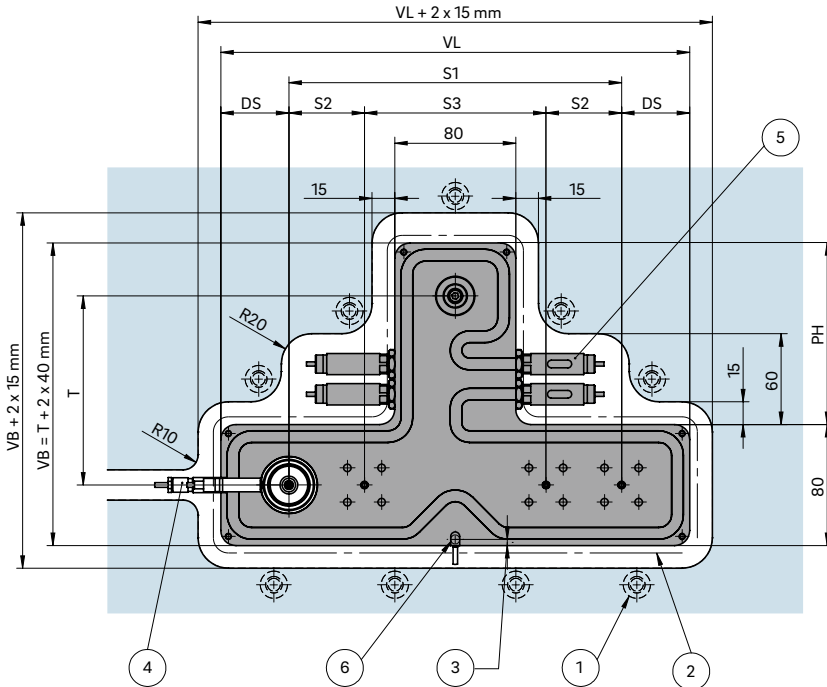

DS Randabstand:  
 a. mind. 35,0 bei Düsengröße ≤ 6  
 b. mind. 45,0 bei Düsengröße 8, 10  
 c. mind. 50,0 bei Düsengröße ≥ 12

T Abstand der Anschlussdüse zur Düsenreihe

- ① Verteilernahe Verschraubung
- ② Hochtemperatur-Isolierplatte
- ③ Stiftposition „SP“ = d/2 + 1 mm
- ④ Ausnehmung und Steckerlage abhängig vom Düsentyp
- ⑤ Position der Heizungsanschlüsse bei PH ≥ 100
- ⑥ Position der Heizungsanschlüsse bei PH ≤ 100; geänderte Position der Heizungsanschlüsse bedarf der Rücksprache mit der Konstruktion

Verteilerhöhe (VH)

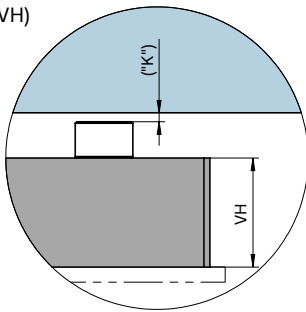

Das für die Wärmeausdehnung erforderliche Maß „K“ ist durch Überschleifen der Druckstücke (12+0,1 mm) sicherzustellen! Ermitteln Sie die Differenz zwischen der Höhe des Verteilersystems und der Höhe der Rahmenplatte im montierten Zustand! ΔT gibt die Temperaturdifferenz zwischen der Verarbeitungs- und der Formtemperatur an!

VH	ΔT (°C)	100	150	200	250	300	350
36 mm	K (mm)	0,021	0,059	0,098	0,137	0,177	0,217
46 mm	K (mm)	0,033	0,078	0,124	0,170	0,218	0,264
56 mm	K (mm)	0,046	0,097	0,150	0,203	0,258	0,311

**Auslegungsbeispiele/Balancierungen**

Typ		NTCP = 36 (VH) Kanal-Ød ... mm	NTDP = 46 (VH) Kanal-Ød ... mm	NTEP = 56 (VH) Kanal-Ød ... mm	Anzahl ...-fach
NT_P2B		≤ 8	≥ 10 ... 12	≥ 16	2
NT_P4-		≤ 8	≥ 10 ... 12	≥ 16	4
NT_P4B		≤ 8	≥ 10 ... 12	≥ 16	4
NT_P6T		≤ 8	≥ 10 ... 12	≥ 16	6
NT_P8T		≤ 8	≥ 10 ... 12	≥ 16	8

B = Balanciert T = Teilbalanciert - = Nicht balanciert



# Rasant-Systeme – Nadelverschluss-Systeme, pneumatisch

Komplett konfiguriertes Nadelverschluss-System, bestehend aus Verteiler, Düsen und Zubehör.  
Lieferzeit drei Werkwochen.

N91

## BAUREIHE NGCP1-1

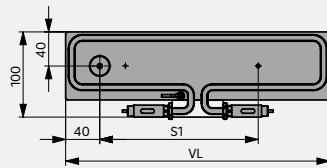

Verteilerlänge (VL)	Stichmaß (S1 mm) für Düsentyp 6NHF + ENV	Stichmaß (S1 mm) für Düsentyp 6NHF + EEV
160	≥ 54 - 85	≥ 45,5 - 85
210	> 85 - 135	> 85 - 135
260	> 135 - 185	> 135 - 185
310	> 185 - 235	> 185 - 235
360	> 235 - 285	> 235 - 285

N93

## BAUREIHE NGCP2-1

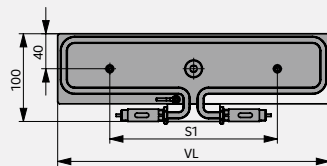

Verteilerlänge (VL)	Stichmaß (S1 mm) für Düsentyp 6NHF + ENV	Stichmaß (S1 mm) für Düsentyp 6NHF + EEV
210	≥ 108 - 140	≥ 91 - 140
260	> 140 - 190	> 140 - 190
310	> 190 - 240	> 190 - 240
360	> 240 - 290	> 240 - 290

N94

## BAUREIHE NGCP4B

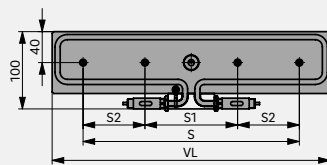

Verteilerlänge (VL)	Stichmaß (S = Summe (min. ... max.) mm) für Düsentyp 6NHF + ENV	Stichmaß (S = Summe (min. ... max.) mm) für Düsentyp 6NHF + EEV
310	–	≥ 207 - 240
360	≥ 242 - 290	> 240 - 290

**DÜSENTYP 6NHF + ENV**

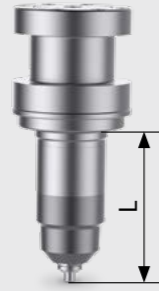

**DÜSENTYP 6NHF + EEV**



**DÜSENTYP 8NMT3 + ENV**



**DÜSENTYP 8NMT3 + EEV**



CAD-Daten und Preisinformationen können Sie sich über das CADHOC-Portal erstellen. Bei der Konfiguration Ihres Rasant-Systems werden die erforderlichen Informationen zur Anwendung und zum Werkzeug abgefragt.

Stichmaß (S1 mm) für Düsentyp 8NMT3 + ENV	Stichmaß (S1 mm) für Düsentyp 8NMT3 + EEV
≥ 54 - 75	≥ 45,5 - 75
> 75 - 125	> 75 - 125
> 125 - 175	> 125 - 175
> 175 - 225	> 175 - 225
> 225 - 275	> 225 - 275

**Schmelzekanal-Ø (mm) / Düsenlänge (L mm)**  
6 / 50, 60, 80

kleinstes Stichmaß S1 ≥ 54  
- Nadelführungen Typ: LA1.2 bis 2.5 / LAZ1.2 bis 2.0  
- Konfigurationsmöglichkeit: S-096<sup>1</sup>  
- Nadelantrieb: ENV3/10/L(/G<sup>2</sup>)  
- Anschlussdüse Typ: AKD8 und ASD10

**Schmelzekanal-Ø (mm) / Düsenlänge (L mm)**  
6 / 50, 60, 80

kleinstes Stichmaß S1 ≥ 45,5  
- Nadelführungen Typ: LA1.2 bis 2.5 / LAZ1.2 bis 2.0  
- Konfigurationsmöglichkeit: S-096<sup>1</sup>  
- Nadelantrieb: EEV2-3/10/L(/G<sup>2</sup>)  
- Anschlussdüse Typ: AKD8 und ASD10

**Schmelzekanal-Ø (mm) / Düsenlänge (L mm)**  
7,5 / 50, 60, 80

kleinstes Stichmaß S1 ≥ 54  
- Nadelführungen Typ: LA1.2 bis 2.5 / LAZ1.2 bis 2.0  
- Konfigurationsmöglichkeit: S-096<sup>1</sup>  
- Nadelantrieb: ENV3/10/L(/G<sup>2</sup>)  
- Anschlussdüse Typ: AKD8 und ASD10

**Schmelzekanal-Ø (mm) / Düsenlänge (L mm)**  
7,5 / 50, 60, 80

kleinstes Stichmaß S1 ≥ 45,5  
- Nadelführungen Typ: LA1.2 bis 2.5 / LAZ1.2 bis 2.0  
- Konfigurationsmöglichkeit: S-096<sup>1</sup>  
- Nadelantrieb: EEV2-3/10/L(/G<sup>2</sup>)  
- Anschlussdüse Typ: AKD8 und ASD10

**RASANT-SYSTEM – NADELVERSCHLUSS-SYSTEME, PNEUMATISCH**

- Bestehend aus:
- 1 Anschlussdüse AKD oder ASD inkl. Titanring
  - 2/4/8 Druckstücke
  - 1 Verteiler, Isolierplatte optional
  - 1 Anliegethermoelement 151 HF
  - 1/2/4 Düsentyp NHF, NMT3
  - 1/2/4 Stromstecker CHF (NHF), fester Stromanschluss (NMT3)
  - 1/2/4 Thermostecker CMLK (NHF), fester Thermofühleranschluss (NMT3)
  - 1 Distanzstück
  - 1/2/4 Nadelführung (LA/LAZ)
  - 1/2/4 Einzelnadelventil ENV, pneumatisch
  - 1/2/4 Einzeletagenventil EEV, pneumatisch
  - 1/2/4 Verschlussnadeln

Zylinderstift zur Verdrehsicherung ist nicht im Lieferumfang enthalten.

**BESTELLUNG**

Sie wählen:

1. Verteiler Rasant Baureihe NGCP2-1		N 93						
2. Verteilerlänge 210 mm	(21)	N 93		21				
3. Schmelzekanal-Ø 6 mm	(06)	N 93		21		06		
4. Düsenlänge 60 mm	(06)	N 93		21		06		06
5. Düsentyp NHF	(HF)	N 93		21		06		06
6. Modell	(-1)	N 93		21		06		06
7. Antrieb Pneumatik	(-ENV)	N 93		21		06		06
		N 93		21		06		06

Die Artikel-Nr. für das gewählte Rasant Nadelverschluss-System, Einzelnadelventil ENV, mit Pneumatik-Antrieb sowie dem Düsentyp 6NHF60 lautet:

**N93210606HF-1-ENV**

Sie ergänzen Ihre Angaben noch um Stichmaß, Gerade, Radius oder Winkel, Nadelführung (LA/LAZ), Anspritzpunkt-Ø und Nadelantrieb mit oder ohne Gehäuse.

**Lieferzeit drei Werkwochen.**

<sup>1</sup> Konfigurationsmöglichkeit S-096: Nadelführung mit reduzierter Anlagefläche.  
<sup>2</sup> Konfigurationsmöglichkeit: mit Gehäuse oder ohne Gehäuse.

Stichmaß (S1 mm) für Düsentyp 8NMT3 + ENV	Stichmaß (S1 mm) für Düsentyp 8NMT3 + EEV
–	≥ 103 - 120
> 120 - 170	> 120 - 170
> 170 - 220	> 170 - 220
> 220 - 270	> 220 - 270

**Schmelzekanal-Ø (mm) / Düsenlänge (L mm)**  
6 / 50, 60, 80

kleinstes Stichmaß S1 ≥ 108  
- Nadelführungen Typ: LA1.2 bis 2.5 / LAZ1.2 bis 2.0  
- Konfigurationsmöglichkeit: S-096<sup>1</sup>  
- Nadelantrieb: ENV3/10/L(/G<sup>2</sup>)  
- Anschlussdüse Typ: AKD8 und ASD10

**Schmelzekanal-Ø (mm) / Düsenlänge (L mm)**  
6 / 50, 60, 80

kleinstes Stichmaß S1 ≥ 91  
- Nadelführungen Typ: LA1.2 bis 2.5 / LAZ1.2 bis 2.0  
- Konfigurationsmöglichkeit: S-096<sup>1</sup>  
- Nadelantrieb: EEV2-3/10/L(/G<sup>2</sup>)  
- Anschlussdüse Typ: AKD8 und ASD10

**Schmelzekanal-Ø (mm) / Düsenlänge (L mm)**  
7,5 / 50, 60, 80

kleinstes Stichmaß S1 ≥ 120  
- Nadelführungen Typ: LA1.2 bis 2.5 / LAZ1.2 bis 2.0  
- Konfigurationsmöglichkeit: S-096<sup>1</sup>  
- Nadelantrieb: ENV3/10/L(/G<sup>2</sup>)  
- Anschlussdüse Typ: AKD8 und ASD10

**Schmelzekanal-Ø (mm) / Düsenlänge (L mm)**  
7,5 / 50, 60, 80

kleinstes Stichmaß S1 ≥ 103  
- Nadelführungen Typ: LA1.2 bis 2.5 / LAZ1.2 bis 2.0  
- Konfigurationsmöglichkeit: S-096<sup>1</sup>  
- Nadelantrieb: EEV2-3/10/L(/G<sup>2</sup>)  
- Anschlussdüse Typ: AKD8 und ASD10

**Schmelzekanal-Ø (mm) / Düsenlänge (L mm)**  
6 / 50, 60, 80

kleinstes Stichmaß S1 ≥ 108  
kleinstes Stichmaß S2 ≥ 67  
- Nadelführungen Typ: LA1.2 bis 2.5 / LAZ1.2 bis 2.0  
- Konfigurationsmöglichkeit: S-096<sup>1</sup>  
- Nadelantrieb: ENV3/10/L(/G<sup>2</sup>)  
- Anschlussdüse Typ: AKD8

**Schmelzekanal-Ø (mm) / Düsenlänge (L mm)**  
6 / 50, 60, 80

kleinstes Stichmaß S1 ≥ 91  
kleinstes Stichmaß S2 ≥ 58  
- Nadelführungen Typ: LA1.2 bis 2.5 / LAZ1.2 bis 2.0  
- Konfigurationsmöglichkeit: S-096<sup>1</sup>  
- Nadelantrieb: EEV2-3/10/L(/G<sup>2</sup>)  
- Anschlussdüse Typ: AKD8